

REVISTA BIBLIOTECILOR



11 JUN 1982

20 AUG 1973

1
1967

S U M A R

Atanase LUPU: <i>Activitatea metodică a bibliotecilor regionale și raionale</i>	1
D. RĂDUCANU: <i>Prolog pentru „Luna cărții la sațe”. Insemnări</i>	6
A. GRÜNBERG: <i>Metodologia studierii preferințelor de lectură în bibliotecile comunale</i>	9
Beatrice ARION: <i>Profilul bibliotecii pentru copii</i>	15
Antoaneta TOFAN, Maria SENCIUC: <i>Starea cataloagelor din bibliotecile regionale (I)</i>	22
Ileana BĂNCILĂ: <i>Metodele de întocmire a bibliografiilor</i>	27
Florian BANC: <i>Seminariile raionale cu bibliotecarii de la sațe</i>	31

Experiența noastră

Iullana IONESCU: <i>Inițierea studenților în folosirea bibliotecii</i>	33
Mircea LEON: <i>Aplicarea diferențiată a metodelor de popularizare a cărții agricole</i>	34
Petru PUȘCAS, Florica CORDEA: <i>Mijloacele audio-vizuale în biblioteca școlară</i>	35

*

Constantin MĂTUȘOIU: <i>În legătură cu „Vocabularul de bibliologie”</i>	36
---	----

Istoria cărții și a bibliotecilor

Dan SIMONESCU: <i>Periodicele de pe teritoriul patriei noastre înainte de 1829</i>	39
--	----

Gavrilă SABAFOLEAN: <i>Preocupări culturale în ziarul „România muncitoare”, La 65 de ani de la apariție</i>	42
---	----

*

George VLĂDESCU: <i>1907 în literatura română (bibliografie selectivă)</i>	44
--	----

Profiluri

Al. DUTU: <i>190 de ani de la nașterea lui Dinicu Golescu (7 februarie 1777—5 octombrie 1830)</i>	46
---	----

*

Cronică	48
-------------------	----

Lucrări de specialitate

<i>Bibliografia analitică a periodicelor românești. Vol. 1. 1700—1850. Partea a II-a; Cartea, izvor de cunoștințe. Bibliografie în sprințul învățământului agrozootehnic de masă. 1906—1907; Repertoriul periodicelor străine din Republica Socialistă România; Kunze, Horst. Grundzüge der Bibliothekslehre</i>	50
--	----

Fișier

Lenin, V. I. <i>Opere complete. Vol. 41: Legea fundamentală a României socialiste; Culegere de lecții pentru cursurile și cercurile în care se studiază Statutul Partidului Comunist Român; Ursu, Horia. Atram Iancu; Ducroca, A. Romanul materiei; Vulcănescu, Romulus. Etnografia, știința culturii populare; Biberl, Ion. Tudor Vianu; Papadut-Bengescu, Hortensia. Fecioarele despletite. Concert din muzică de Bach. Drumul ascuns; Belciu, Mala. Blana de foed; Căpăic, Branko. A opta ofensivă; Fedru. Fabule; Epopeea lui Ghilgameș; Kazakov, Iuri. Adam și Eva; Mann, Thomas. Doctor Faustus; Bratin, Jack. Calendarul muzicii universale</i>	53
--	----

*

Posta redacției	60
V. BARBU: <i>Raft pentru expunerea reciselor</i>	61

PUBLICAȚIE
A COMITETULUI DE STAT
PENTRU CULTURĂ ȘI ARTĂ

ANUL XX

Nr. 1

IANUARIE 1967

REDACȚIA

Strada Biserica Amzei 5—7,
Raionul „30 Decembrie”
București, Oficiul poștal 22
Telefon 13.94.04



ACTIVITATEA METODICĂ A BIBLIOTECILOR REGIONALE ȘI RAIONALE

P.23.246

În ansamblul activității bibliotecilor regionale și raionale, preocupările pentru îndrumarea metodică, de specialitate, a bibliotecilor publice de pe teritoriul respectiv ocupă un loc aparte, deosebit de important.

Acest domeniu presupune întotdeauna un mare volum de muncă, antrenează cadre dintre cele mai calificate, este urmărit îndeaproape și analizat cu precădere de organele și instituțiile care conduc și controlează activitatea bibliotecilor. Faptul este firesc, pentru că modul în care își exercită funcțiile metodice bibliotecile amintite vizează ridicarea nivelului general al activității bibliotecare.

Rolul și sarcinile bibliotecilor regionale și raionale, ca centre metodice, stipulate explicit în regulamentele pentru organizarea și funcționarea lor,¹⁾ decurg de altfel din ideea fundamentală, din concepția structurii unitare a rețelei bibliotecilor publice din țara noastră.

Și în domeniul la care ne referim, după 16 ani de activitate bibliotecile regionale și raionale au acumulat o experiență relativ bogată; această experiență însă — mult prea puțin asimilată pe un plan generalizat, teoretic — a fost și mai este încă slab valorificată. În dezbaterile prilejuite de sesiunea Asociației bibliotecarilor, din anul 1966, în cadrul Comisiei bibliotecilor, precum și în unele articole apărute în Revista bibliotecilor, în studii efectuate de bibliotecile regionale, s-au manifestat inițiative pentru desprinderea activității metodice din tiparele sale elementare, înlăturarea caracterului rutinier, prezent încă în multe din acțiunile noastre, fundamentarea activității metodice pe teme științifice. Aceste inițiative au stimulat preocupările multor bibliotecari pentru o activitate științific concepută, au determinat o înțelegere ceva mai largă a conceptului de „muncă metodică”, a organizării sale, a metodelor și formelor ce pot fi folosite etc. În același timp — și poate că e firesc — s-au ivit și multe nedumeriri, semne de întrebare, pe alocuri chiar unele înțelegeri greșite.

Cei care lucrează în acest domeniu sînt convinși că trebuie să lucreze „altfel” decît pînă acum, dar din cauza înțelegerii diferite a sferei și conținutului muncii metodice, a tendințelor de simplificare, de limitare a problematicii sale, a organizării sale lipsită de o perspectivă mai largă, nu știu cum s-o facă. Mulți metodisti nu știu că preocupările lor trebuie extinse și dincolo de metodologia organizării manifestărilor de masă de pildă, sau de cele pentru controlul și îndrumarea curentă a bibliotecilor din rețea.

Fără pretenția „clarificării definitive” a acestor probleme, ci ca o contribuție doar, ne propunem în cele ce urmează să atragem atenția asupra caracterului complex, multi-lateral, al muncii metodice, asupra principalelor componente ale acesteia, a modului de organizare și a metodelor și formelor sub care poate fi desfășurată.

¹⁾ Regulamentele bibliotecilor regionale, raionale și orașenești, Buc., 1966, p. 8—10; 14—15; 24—25; 27—28, (Comitetul de Stat pentru Cultură și Artă).

PROBLEMATICA

Propunându-și ridicarea nivelului organizării și activității bibliotecilor de pe un anumit teritoriu, pentru satisfacerea cerințelor de lectură ale populației, munca metodică*) își propune să asigure îndrumarea de specialitate, asistența profesională a bibliotecarilor, în toate domeniile practicii și teoriei bibliotecare prin studierea, experimentarea și generalizarea metodelor și procedeele de muncă cele mai corespunzătoare, bazându-se pe realizările științei bibliotecare contemporane; totodată, să furnizeze organelor care conduc și controlează activitatea bibliotecilor analize, studii și propuneri referitoare la organizarea rețelei acestor instituții, la activitatea lor.

Această încercare de a defini munca metodică, în limite largi, ține să sublinieze caracterul multilateral al acestui domeniu de activitate, sfera sa mai complexă. Revenind cu precizări și delimitări, trebuie să ne oprim în primul rând la acele coordonate care rămân permanente în preocupările metodice. Este vorba de elementele principale ale organizării și activității bibliotecilor publice, elemente care determină „sine qua non” atingerea oricărui obiectiv major propus acestor instituții. Cei care lucrează în acest sector trebuie să fie convingși că nu se poate vorbi de aportul bibliotecilor la educarea comunistă a cititorilor, de mobilizarea oamenilor muncii la îndeplinirea sarcinilor economice, de îmbogățirea cunoștințelor lor științifice și tehnico-profesionale, de informarea celor care frecventează bibliotecile asupra evenimentelor politice interne și internaționale, fără a acționa în lumina acestor obiective, pentru:

— constituirea și completarea curentă a colecțiilor de publicații din diferitele tipuri de biblioteci, ca bază, ca premisă în realizarea oricărei sarcini de conținut;

— organizarea colecțiilor după normele tehnicii de bibliotecă, norme care în sine nu au nici o rațiune și nu trebuie apreciate astfel, dar care se impun ca mijloace indispensabile în facilitarea comunicării publicațiilor și în propaganda generală a cărții;

— desfășurarea propagandei bibliotecii și popularizarea cărții pe baza cunoașterii cerințelor colectivității pe care o deservește;

— asigurarea condițiilor materiale și organizatorice pentru a face posibilă folosirea colectivă a colecțiilor din biblioteci, cu implicații care pornesc de la justa amplasare teritorială a bibliotecilor, până la amenajarea sălilor de lectură la sate;

— perfecționarea profesională continuă a bibliotecarilor pentru a fi capabili să se orienteze în aprecierea și selecția cărților, în informarea și orientarea cititorilor, în aplicarea metodologiei activității bibliotecare.

Dacă acestea sînt principalele direcții spre care să-și concentreze atenția serviciile metodice în activitatea lor curentă și deci pe aceste căi să urmărească — pe baza unui program de perspectivă — dezvoltarea activității bibliotecare, abordarea lor trebuie să meargă la detaliu, la studierea în amănunțime a diferitelor laturi ale activității bibliotecilor, pentru că ignorarea lor duce, ca și până acum, la concluzii nefundamentate și la îndrumări „în general”.

Ne referim la munca de cercetare, la studii și analize, în care să folosim metode și mijloace de investigare științific verificate și în care să atragem colective largi, formate din intelectuali care activează în domeniul muncii cultural-educative de masă, precum și sociologi, economiști, statisticieni etc.

Iată câteva teme (deși nu sînt alese la întâmplare, rămîn totuși exemple) care ar putea să facă obiectul unor astfel de cercetări:

În ce măsură corespunde actuala organizare a rețelei bibliotecilor publice cerințelor de lectură ale populației (Studiul se poate referi la situația din întreaga regiune, dintr-un raion sau o singură localitate, ori la o categorie de așezări: centre muncitorești, mediu rural, satele marginase etc.);

— care este raportul între cerințele reale de lectură și de informare ale cititorilor și colecțiile de publicații din diferite tipuri de biblioteci (sub aspectul cantității fondurilor, al structurii lor tematice, nivelului de tratare etc.) în scopul profilării mai stricte a acestor colecții;

*) Termenul, noțiunea a cărei legitimitate a mai fost pusă în discuție, nu ni se pare nici nouă foarte fericit, dar reluarea disputei în jurul acestei chestiuni n-ar servi scopului acestui articol (n.a.).

— organizarea și activitatea secțiilor de copii în bibliotecile raionale și orășenești; satisfacerea cerințelor de lectură ale copiilor, prin biblioteci, în mediul rural;

— în ce proporție frecventează bibliotecile publice anumite categorii sociale ori profesionale ale populației sau dintr-o anumite categorie de vârstă, pregătire școlară etc.;

— în ce grad determină preocupările profesionale ale oamenilor anumite cerințe de lectură în biblioteci ori solicitări în comerțul de carte; care este natura acestor cerințe și pe ce căi pot fi ele stimulate;

— amploarea și sensul în care este influențată lectura cititorilor de celelalte instituții și mijloace de culturalizare și informare (cămin cultural, club, cinematograf, radio, televiziune etc.); cum pot fi coroborate acțiunile bibliotecilor cu ale acestor instituții;

— cum este înțeleasă și în ce grad este asimilată literatura de popularizare a științei care circulă în biblioteci (fie de o anumită categorie a cititorilor, fie într-o categorie anume de biblioteci etc.).

Există desigur multe alte teme și subiecte care ar putea fi adăugate aici, dar nu ne-am propus inventarierea lor; ele izvorăsc din menținerea activității metodice într-o permanentă actualitate, din căutarea căilor prin care bibliotecile pot să contribuie la realizarea obiectivelor muncii politice și cultural-educative de masă. Sesizarea lor la timp ține de nivelul ideologic și profesional la care se desfășoară munca metodică. Subliniem însă că eforturile pentru o fundamentare științifică a muncii metodice trebuie să vizeze în egală măsură întreaga sa sferă, toate problemele și aspectele sale, de la ajutorul curent dat pentru amenajarea bibliotecilor, pînă la cercetarea modificărilor care intervin în cerințele de lectură ale cititorului de azi.

Înțelegerea justă a caracterului complex al problematicii muncii metodice are o importanță practică deosebită; aceasta se va reflecta direct în organizarea activității, în jalonarea planurilor de perspectivă și în elaborarea celor curente, în analiza și aprecierea generală a acestui sector al activității bibliotecilor regionale și raionale.



Calitatea și eficiența muncii metodice, reflectarea sa în dezvoltarea activității bibliotecilor din regiune sau raion sînt determinate în mare măsură de gradul său de organizare. Stabilirea obiectivelor de perspectivă, ca și a sarcinilor imediate, aprecierea realistă a posibilităților de îndeplinire a lor, a forțelor de care dispunem, coordonarea eforturilor, urmărirea consecventă a executării sarcinilor propuse, înlăturarea stilului „de campanie” în această muncă sînt cu atât mai necesare, cu cît diversitatea problemelor urmărite pot să ne ducă la pierderea finalității, la un mod de acțiune spontan. Din păcate aceasta nu este numai o presupunere, ci o realitate încă des întîlnită pe care o pot recunoaște nu numai colectivele metodice ale multor biblioteci raionale (care nu știu ce vor întreprinde în anul sau chiar în trimestrul următor) dar și cele ale unor biblioteci regionale. O primă problemă care se pune este legată de modul în care e concepută și realizată planificarea. În practică, planificarea muncii metodice are un caracter elementar și limitat, deseori subiectiv, reducîndu-se la un capitol din planurile anuale și trimestriale ale bibliotecilor respective, capitol care, de obicei, cuprinde enumerarea obiectivelor principale ale propagandei cărții, citiva dintre indicii generali de activitate stabiliți prin adăugarea cîtorva procente la realizările din anul trecut, unele acțiuni și măsuri concretizate mai ales în schimburi de experiență și scrisori metodice — de obicei planificate pentru perioada imediat următoare, în sfîrșit, texte pentru manifestări de masă și lucrări bibliografice.

Nu se întocmesc planuri de perspectivă pentru cîtiva ani (pentru perioada unui cincinal de pildă) și nici nu se corelează planurile curente ale bibliotecilor regională și raionale, pentru întreaga regiune. Cum nu lipsa convingerii oportunității planului de perspectivă sau a corelării planurilor pe întreaga regiune operează aici, vom trece fără argumentarea necesității lor la cîteva considerații legate de modul de a le realiza.

Planul de perspectivă trebuie să fixeze obiectivele spre care să tindă, în perioada de timp luată în considerare, munca metodică desfășurată afiț de biblioteca regională, cît și de cele raionale. Ca atare acest plan e indicat să fie un plan unic, un ghid comun pentru serviciile metodice de la raioane și regiune, după cum însăși elaborarea lui trebuie să fie rodul gîndirii colective a acestora.

Fără a relua toate problemele considerate mai înainte ca intrînd în sfera muncii metodice, dăm cîteva exemple dintre cele a căror abordare presupune un timp mai îndelungat și care de la sine pot face obiectul planului de perspectivă.

Așa de pildă, constituirea colecțiilor de publicații ale diferitelor tipuri de biblioteci, colecții cu o anume structură tematică, cu un profil prestabilit, se realizează în timp, prin acumularea completărilor eurențe. Spre ce se tinde în această direcție, cum ne propunem să arate aceste colecții peste 3—5 ani de zile? Iată o întrebare pentru un plan de perspectivă. Răspunsul la o astfel de întrebare poate fi dat însă abia după o cercetare temeinică a colecțiilor existente, a pierderilor normale de publicații prin uzura lor fizică și morală, ca și a cerințelor de lectură actuale și potențiale; or, un astfel de studiu poate fi el însuși planificat în timp. Tot astfel pot să-și găsească locul în planul de perspectivă unele probleme ale organizării tehnice a bibliotecilor: generalizarea accesului liber la raft într-o anume categorie (număr) de biblioteci în raport cu asigurarea anumitor condiții, organizarea sistemului de cataloage în toate bibliotecile raionale sau într-o serie de biblioteci comunale, starea și consultarea colecțiilor de periodice din bibliotecile raionale sau comunale, amenajarea sălilor de lectură în bibliotecile comunale, elaborarea bibliografiei regionale etc. Calificarea și perfecționarea profesională a cadrelor din biblioteci (numărul și categoria bibliotecarilor ce vor fi școlarizați, forma de școlarizare, domeniile în care se impune perfecționarea cadrelor și ordinea priorității lor) nu pot fi concepute decît în perspectiva citorva ani. Același lucru se poate spune în legătură cu efectuarea unora dintre cercetările și studiile citate anterior, ca și cu editarea unor lucrări de mai mare amploare. Pe lîngă toate acestea, planul de perspectivă poate aborda o serie de probleme de ordin organizatoric și material, în atenția organelor de stat locale: extinderea rețelei de biblioteci, construcția sau amenajarea de localuri, finanțarea completării colecțiilor, a dotării cu mobilier și utilaj de bibliotecă etc. care asigură, în ultimă instanță, condițiile pentru realizarea planului de atragere a populației spre lectură și a creșterii circulației cărții.

Chiar în acest plan pot fi desemnate grupele de lucru, colectivele propuse pentru realizarea unor obiective, pot fi repartizate anumite probleme unor biblioteci raionale. Nominalizarea mai exactă a acestora, precizarea modalităților de lucru, ca și stabilirea termenelor de realizare a stadiilor intermediare se vor face însă în planul anual de muncă. Din acest motiv, ca și pentru coordonarea eforturilor, pentru înlăturarea muncii paralele, credem nimerit ca și planul anual să fie un plan unic, pe regiune, care implică însă existența planului fiecărei biblioteci, ca parte a planului general și care cuprinde și acele probleme particulare, specifice raionului, acțiuni care să privească exclusiv colectivul metodic al bibliotecii raionale.

În organizarea colectivelor metodice s-au experimentat o serie de formule, fiecare de o anume valoare și cu un anumit folos practic: repartizarea teritorială a responsabilității metodiștilor (pentru anumite raioane, iar la bibliotecile raionale pentru anumite zone ale raionului), pe tipuri de biblioteci (raionale și orașenești, comunale, sătești, sindicale, secții pentru copii), pe domenii importante ale biblioteconomiei (completare, organizarea colecțiilor și a cataloagelor, activitate bibliografică etc.) sau ale științei și culturii în general (literatură social-politică, beletristică, științe ale naturii, tehnică etc. — aceasta legat de faptul că mulți metodiști desfășoară și muncă bibliografică) etc.

Dintre criteriile de diviziune a muncii — posibile în condițiile bibliotecilor regionale și ale celor raionale mari — subliniem ca deosebit de importantă specializarea pe anumite probleme ale biblioteconomiei.

Acolo unde s-a urmărit această specializare în mod consecvent, s-a realizat o creștere calitativă a activității metodice, sporirea eficienței sale. În aceeași măsură se justifică repartizarea pe criterii teritoriale, care face posibilă o legătură permanentă și o îndrumare unitară a bibliotecilor.

După cum se știe, noile regulamente de organizare și funcționare a bibliotecilor regionale și raionale, prevăd ca în activitatea metodică să participe și bibliotecarii specializați din celelalte servicii și secții. Antrenarea acestora trebuie să capete însă o formă organizatorică, un cadru previzibil pentru a nu produce perturbări fie în procesul de completare și prelucrare, fie în relațiile cu publicul, principală muncă a acestor bibliotecari. Practic, opinăm pentru antrenarea lor în mod special la cursurile de calificare și perfecționare profesională, la susținerea unor lecții sau prelegeri în seminariile regionale și raionale, ca și la efectuarea unor studii pentru care le-ar rămîne latitudinea să-și planifice timpul necesar în funcție de solicitările propriilor servicii.

Acest mod de organizare nu este aplicabil pentru bibliotecile raionale cu personal redus. Planurile lor trebuie profilate pe măsura posibilităților lor, o serie de acțiuni și materiale metodice, de studii, privind raza lor de activitate, realizîndu-se cu ajutorul direct al bibliotecilor regionale.

Fundamentarea activității metodice numai pe calea studierii experienței limitate la rețeaua de biblioteci dintr-un raion ori regiune duce la concluzii empirice. Orice încercare de studiu presupune cunoașterea unei experiențe mai largi, expusă în literatura de specialitate. Asigurarea unei bune documentări ca și fructificarea acesteia nu preocupă însă în mod sistematic serviciile metodice, nici sub raportul stringerii informațiilor despre organizarea și activitatea bibliotecilor din rețeaua de care răspund (planurile și dările de seamă, notele de constatare, procesele-verbale, referirile din presă, datele statistice, situația cadrelor etc.), nici al studierii literaturii de specialitate. Ar fi suficient de amintit că fișele analitice de semnalare a literaturii de specialitate, Buletinul de informare în bibliologie și Revista de referate în bibliologie, editate cu regularitate în ultimul timp de Biblioteca Centrală de Stat, nu sînt organizate și cercetate, iar solicitarea prin împrumut a literaturii semnalate în aceste materiale este cu totul redusă. Or, este greu de presupus că fără studierea sistematică a literaturii de specialitate se va ajunge prea departe în activitatea metodică, ca și în practica bibliotecară în genere.

METODOLOGIA ȘI FORMELE EI

Rezultă din cele de mai sus că munca metodică are o metodologie proprie. Există o diversitate de metode și forme, care, servind în grade diferite scopurilor propuse, se completează reciproc. Ceea ce ridică probleme este folosirea exagerată și unilaterală a unora, în dauna celorlalte și mai ales modul necorespunzător în care sînt aplicate. Așa de pildă se știe că îndrumarea directă pe teren, ca formă a muncii metodice, consumă cea mai mare parte a timpului, a energiei, a volumului de activitate deus de metodiști, mai ales de cei de la bibliotecile raionale. Este incontestabil că pe această cale se ia contact nemijlocit cu realitatea, metodiștii au posibilitatea să intervină operativ în sprijinul bibliotecarilor.

Departate deci de a-i minimaliza valoarea, trebuie să ținem seama, că pe această cale, posibilitățile de cuprindere a unităților din rețea sînt limitate, economicitatea muncii este redusă. Ceea ce se face sub această formă trebuie împletit cu ceea ce se realizează prin seminarii, cursuri, schimburi de experiență, publicații metodice etc.

Randamentul scăzut al îndrumării pe teren, în raport cu timpul și eforturile consumate, este determinat mai ales de modul în care aceasta se aplică. Pe scurt este vorba de: lipsa unei planificări pe baza căreia fiecare unitate să fie vizitată periodic, (unele mai des, altele mai rar) caracterul accentuat „de control”, chiar de recoltare de date numai, și mai puțin „de îndrumare”, timpul extrem de scurt ce se rezervă pentru îndrumarea unei biblioteci, o anume practică des întîlnită de a lucra „în locul bibliotecarului” și nu „cu el”, lipsa documentării și pregătirii prealabile a deplasărilor pe teren și altele. Alte metode și forme sînt compromise prin lipsa de exigență, uneori de răspundere, cu care sînt puse în practică; am asistat personal la prea multe seminarii raionale și schimburi de experiență superficial pregătite, pentru ca să fie date aici ca exemple, după cum am citit o sumedenie de scriitori metodice, descrierea unor pretinse „metode avansate”, lipsite de consistență, neglijent tratate pînă și în redactare.

Insuficient pregătite sînt unele cursuri de calificare și perfecționare, studii de practică, organizate de bibliotecile regionale și raionale, ca și numeroase „acțiuni model”, la care sînt chemați să asiste cît mai mulți bibliotecari. În Revista bibliotecilor au apărut numeroase relatări despre astfel de schimburi de experiență; ele se regăsesc în toate dările de seamă ale bibliotecilor. Despre urmările, despre eficiența lor, literatura noastră de specialitate consemnează foarte puțin, pentru că deseori înșiși organizatorii lor nu sînt preocupați de randamentul acestora, ci doar de realizarea lor în sine. Iată de ce nici nu se pot trage concluzii valabile asupra eficacității acestor forme de activitate metodică. Cu adevărat eficiente nu sînt decît acele schimburi de experiență care generalizează un „adevărat experiment”, inițiat și organizat temeinic de serviciile metodice, în anumite unități, prin care se verifică aplicativitatea și eficiența anumitor metode. De altfel o convingere mai veche, bazată pe observații îndelungate și niciodată infirmată de bibliotecarii cu experiență din țară, mă determină să afirm și cu acest prilej, în încheiere, că dacă am organiza jumătate din „acțiunile metodice” pe care le întreprindem de obicei, dar le-am pregăti temeinic, rezultatele lor ar spori în proporție geometrică. Este esențialul în legătură cu valoarea și eficiența formelor și metodelor noastre de activitate.

„LUNA CĂRȚII LA SATE“

ÎNSEMNĂRI

Parcurs filele dactilografiate și la tot pasul cuvinte, frânturi de fraze, denumiri îmi evocă faște cu mai largi sau mai restrinse semnificații din lumea satului. E un simplu plan și, ca atare, nu conține nici retorisme, nici esuziuni lirice. În precizia și laconismul său, se mărginește să puncteze, să delimiteze, să enumere metode și mijloace. Componentele acestui plan regional capătă însă rezonanță când entuziasmul se însoțește cu vrednicia luându-și tovarăș de drum inițială. Recenzii, prezentări de cărți, seri și șezători literare, consfătuiri cu cititorii, toate se metamorfozează atunci din notiuni generale cu valoare organizatorică în lucruri vii, interesante, atrăgătoare.

Dar dacă te mărginești la alcătuirea planului... Ce forță miraculoasă se poate desprinde din mecanica transcriere a unor sarcini? Ce spontană eferescență creatoare se așteaptă din partea unui program copiat pur și simplu? De sub ce straturi de comoditate densă poate apărea lucrul nou? Mi-am pus aceste întrebări și de câte ori unui bibliotecar au căutat să-mi astîmpere curiozitatea incomodă, punându-mi în față o înșiruire făcută cu rapiditatea gospodinei ce-și alcătuiește lista de cumpărături. Citeam acest așa-zis program de activitate și simțeam cum, printre rinduri, bate vîntul inerteții.

„Vom repeta aidoma ce s-a făcut acum un an sau doi“ — sună, de obicei, justificarea acestor bibliotecari somnolenți. Așadar, adepții lui „ca mai înainte“ se înfruntă cu partizanii lui „mai bine, mai interesant, mai legat de particularitățile locale“. Se înfruntă într-o competiție în care argumentele sînt furnizate de modul de reacție al cititorilor. Să relatăm deci cîteva aspecte ale acestei confruntări, lăsînd cititorul să tragă concluziile.

*

În satul acesta din lunca Siretului, nu-mai bibliotecarul comunal nu cultivă legume. Și dacă, totuși, membrii cooperativei agricole de producție manifestă un subit interes pentru îmbunătățirea calitativă a soiurilor pe care le îngrijesc, aceasta i se datorește în bună parte. A făcut să încolțească idei. Cu ajutorul a ceea ce se numește material intuitiv. L-a găsit în broșura Peste două milioane de specii vegetale și animale de N. Doniță, apărută în colecția Cunoștințe folositoare. La capitolul consacrat variabilității plantelor, era un desen-schemă reproducînd diferite soiuri de cultură, derivate din varza sălbatecă. L-a mărit la scară și l-a oferit cercului agrozootehnic. A vorbit cu inginerul agronom, care i-a venit în ajutor recenziind pe scurt lucrarea, adaptînd exemplele și îmbogățindu-le cu ceea ce interesa în

mod special pe cooperatori. Cei doi au alcătuit și o bibliografie minimă din cărțile aflate la bibliotecă care au legătură cu problema discutată. În fișier, s-au înregistrat săptămânile următoare 25 noi cititori. Broșura s-a vândut repede și la cooperativă. Încurajat, bibliotecarul vrea să organizeze încă două recenzii. Una consacrată broșurii Cum s-au adaptat plantele la condiții neprielnice de N. Hurduc și C. Milcă și alta lucrării Fumatul de I. Bordeianu din colecția Orizonturi. Pentru prima a pregătit ca material intuitiv o experiență privind rezistența mecanică a paiului. La ce de-a doua, punerea în temă o va face un placat.

„Cresterea mortalității la fumători, în comparație cu mortalitatea la nefumători”

10 țigări pe zi cu 34%

20 țigări pe zi cu 70%

40 țigări pe zi cu 96%

peste 40 țigări pe zi cu 123%

Mai grăitor decât orice pledoarie! Am în fața mea un bibliotecar inventiv și entuziast. Sper să creze prozelești.

*

Ion Șova, bibliotecar și el, are preferințe și opțiuni, ca orice om de altfel. Din păcate, uneori confundă gusturile proprii cu cele ale sătenilor. Și atunci Ion Șova — despre care am omis să vă spun că este un admirator al florilor — recomandă cercului de citit din comună (unde

se cultivă cantități mari de in și cînepă, unde este un S.M.T., iar cooperativa agricolă de producție posedă un puternic sector zootehnic) „...Amenajări floricole exterioare”. Desigur florile înfrumusețează cadrul activității de fiecare zi, iar îngrijirea și cultivarea lor prezintă interese. Totuși sînt unele probleme de mai arzător interes. De curînd, la bibliotecă au sosit lucrări care solicită plasarea lor în prim planul interesului general: Instrucțiuni și răspunsuri privind folosirea îngrășămintelor și amendamentelor, Organizarea producției în C.A.P., Cartea crescătorului de animale etc. Prioritatea se stabilește după utilitatea maximă și după aprecierea obiectivă a necesităților celor mai stringente. Ion Șova a inversat lucrurile. A citit, e drept, niște instrucțiuni privind adaptarea activității bibliotecarului la condițiile locale specifice, dar a crezut că se referă numai la regiuni cu altitudini mari și temperaturi joase. Este și asta o fantezie, dar neroditoare...

Discuție aprinsă despre „actualizare” — pare-se problema nr. 1.

„Ziarul îmi oferă faptul la zi. Sînt informat, desigur... nu trăiesc în altă planetă. Dar cum să fac legătura evenimentelor de la paralela 17 cu romanele lui M. Preda, de pildă?”

Desigur că o să pară stingaci „adusă din condei” o referire a bibliotecarului la unul din romanele scriitorului. Dar dacă știe că în creația lui Marin Preda există nuvela Friguri, care narează un episod din crîncena înclăstare a vietnamezilor pentru libertatea patriei lor, atunci lucrul devine posibil și necesar. Iar dacă este informat că a apărut recent, Orga de bambus de Pop Simion, atunci el poate multiplica referirile bibliografice și la alți autori, iar actualizarea capătă substanță...

*

În Banat, am întîlnit bibliotecari care — mai realiști și mai puțin înclinați spre discuții teoretice — înscriau în plan mijloace concrete pentru ca manifestările or-

ganizate de dînsii sã ajute la atingerea obiectivelor „Lunii cãrþii la sate”: dezvoltarea conþtiinþei socialiste a ȧrãnilor cooperatori, popularizarea obiectivelor planului cincinal, a mãsurilor cu privire la îmbunãtãțirea sporului natural al populației și întãrirea familiei, educarea tinerii generații în spiritul eticii socialiste, prezentarea politicii externe a partidului și statului nostru. Unul dintre ei mi-a arãtat cîteva poezii lirice, extrase din volume antologice în care este cîntãlã maternitatea. Ūor și recitate cu prilejul unei seri culturale intitulate Omagiu mamei. Un altul și-a notat date statistice, citate, maxime, referiri privitoare la natalitate. Citesc pe o filã a carnetului o maximã a lui Voltaire. Alcoolul otrãvește izvorul nașterilor, împiedicã zãmislirea și este de bunã seamã potrivit marelui scop al naturii. Bibliotecarul va organiza o discuție pe tema Cum sã ne apãrãm sãnãtatea. Va vorbi medicul de la dispensar, care va insista asupra problemelor malernitãții și a pericolului intreruperilor de sarcinã.

★

Anul trecut, la Ușioara, în regiunea Cluj, am fost martorul unei subrasolicități literare.

Prezența unor scriitori a stimulat un zel al preparativilor care a dat întregii manifestãri lustrul serbãrilor de sfîrșit de an școlar. Din public se ridicau vorbitori care recitau cîte o poezie sau prezentau o micã recenzie ca și cum ar fi dorit sã dovedeascã cu orice preț oaspeților cã le cunosc opera din scoarțã-n scoarțã și cã sînt pregãtiți pentru eventualitatea unui concurs „Cine știe, cîștigã”. Pãrea cã rolurile s-au inversat, cã scriitorii invitați — regretatul M. Bresașu, D. Almaș, Al. Mitru, Cãlin Gruia, I. Cringuleanu — au devenit auditorii sau au constituit o comisie de examinare. Departe gîndul de a neglija pregãlirea minuțioasã a manifestãrilor: e vorba de a cãuta ca ele sã clarifice probleme și întrebãri ale sãtenilor, sã stimuleze gustul pentru citit, sã realizeze un dialog valabil între autor și cititor. E de

sperat cã în acest an titlatura de „manifestare model” nu va îndruma pe o linie de fogenie regizoralã strãdaniile unor invãțători și bibliotecari. Scriitorii — atunci cînd sînt invitați sãtenilor — așteaptã sã recepționeze observații referitoare la operele lor, sã contribuie la sporirea numãrului de cititori. Fãrã asemenea obiective, substanța „manifestãrilor model” se evaporazã.

★

Nu știu de ce se irosesc unele prilejuri care i se oferã bibliotecarului pentru intensificarea activității sale. Mã gîndesc la discuțiile redactorilor din edituri pe marginea planurilor editoriale. O curiozitate legitimã atrage publicul la aceste consfãțuri. Redactorii acționeazã pe probleme, genuri literare, pe categorii de cititori.

Aici, despre Biblioteca școlarului cu elevii. Sau despre colecția Cutezãtorii. O privire de ansamblu, prezentatã liber, exemplificãri selectate cu grijã, stimularea discuțiilor, a propunerilor și criticilor. În comuna vecinã: despre Traista cu povești cu cei mai mici cititori, cu corpul didactic și cu educatoarele. Peste trei sate, un redactor de la altã editurã cerceteazã cu metode de sociolog și pricepere de statistician gradul de accesibilitate al unor lucrãri de agrozootehnie. Cred cã bibliotecarul cu vocație nu poate adopta atitudinea unui spectator de rînd și nici n-are dreptul sã se piteascã în culise. Acum, în funcție de tema abordatã, el poate organiza mici expoziții tematice de carte, poate interveni în discuții cu problemele pe care i le-au semnalat în cursul anului cititorii bibliotecii, poate face el însuși propuneri și sugestii pe baza experienței proprii.

Se stîrnește astfel — pe aria vastã a lumii satelor — un interes activ pentru carte, se înmulțesc prietenii devotați ai lecturii. Iar cîștigul acesta justificã; în fond, toatã cheltuiala de energie și inventivitate.

D. RĂDUCANU

Metodologia studierii preferințelor de lectură în bibliotecile comunale

Tot așa cum școala din zilele noastre nu poate fi concepută fără o programă analitică și o metodică, nici funcția de orientare a lecturii, specifică bibliotecilor, nu poate fi concepută fără un program de lucru bine definit și o metodică adecvată pentru diferitele grupe de cititori. În fapt, îndrumarea lecturii este înțeleasă ca o simplă discuție cu cititorul, care, de multe ori, se transformă în dădăceala acestuia de către bibliotecar, sau se bazează, mai ales, pe organizarea unor manifestări de masă. Fără a minimaliza rostul și rolul discuțiilor cu cititorii și al manifestărilor de masă, considerăm că ele nu vor fi lipsite de consistență și interes dacă bibliotecarii vor lua în atenție studierea lecturii și cerințele cititorilor.

În bibliotecile comunale există mijloace relativ simple pentru efectuarea unor cercetări, care, chiar dacă nu se concretizează în ample monografii, oferă posibilitatea de a cunoaște caracteristicile lecturii cititorilor și de a aborda în mod realist problemele orientării și îndrumării acestora. O astfel de cercetare s-a întreprins la începutul lunii noiembrie 1966, cu sprijinul Bibliotecii regionale Bacău și al Bibliotecii raionale Piatra-Neamț, în cinci biblioteci comunale: Pingărați și Tarcău, situate în zona de munte, Mărgineni, Zănești și Podoleni, din zona de șes a raionului Piatra-Neamț. La alegerea acestor comune s-a ținut seama de diversitatea condițiilor în care se desfășoară activitatea bibliotecilor comunale și, din acest punct de vedere, concluziile pot întruni calitățile unei generalizări valabile pentru întregul raion. Ne propunem să relevăm numai aspectul metodologic al

cercetării și, legate de acest aspect, câteva concluzii care decurg din constatările făcute.

În strânsă legătură cu scopul urmărit, au fost folosite documentația existentă în bibliotecă (fișele de cititor, caietele de evidență a activității, registrul inventar și registrul de mișcare a fondului) și investigațiile în rândurile cititorilor, pe baza unor chestionare-anchetă.

I. Cercetarea documentației din biblioteci

Datele înscrise în caietele de evidență a activității, atunci când sînt completate cu rigurozitate și conștiinciozitate, oferă elemente concludente pentru studierea lecturii cititorilor. Ele ne dau însă o imagine prea generală, atît a componenței cititorilor, cit și a structurii pe materii a cărților împrumutate. De aceea, cercetarea efectuată în bibliotecile comunale amintite mai sus a pornit de la fișele cititorilor, urmărindu-se următoarele aspecte:

— componența cititorilor pe categorii sociale, profesii, pregătire școlară, vîrste;

— în funcție de aceste caracteristici, gruparea cititorilor după numărul de volume împrumutate;

— gruparea pe materii și pe genuri literare a cărților împrumutate;

— lectura cititorilor care frecventează de mai mulți ani biblioteca (aspect mai puțin urmărit în cercetarea la care ne referim).

Redăm schema de cercetare a fișelor de cititori, schițată în graficul de la p. 10, în ordinea operațiunilor efectuate.

I. Repartizarea fișelor după categoria socială sau, mai amănunțit, după profesia cititorilor.

II. Repartizarea fișelor fiecărei grupe de profesii, după pregătirea școlară a cititorilor.

III. Repartizarea fișelor fiecărei grupe de profesii și de pregătire școlară, după vârsta cititorilor.

La elevi, criteriul de stabilire a grupării pe vârste este cel al școlarității. Pentru celelalte grupe de cititori, intervalele de vârstă pot fi mai mici sau mai mari (de pildă, din 3 în 3 ani pînă la vârsta de 30 de ani și apoi mai mari), dar criteriile trebuie să fie unitare pentru toate bibliotecile cercetate.

IV. Cercetarea fișelor fiecărei grupe de cititori (așezate după profesie, pregătire școlară și vîrstă) și gruparea lor după numărul de volume împrumutate. Pentru exemplificare, prezentăm datele de la Biblioteca comunală Zănești cuprinse în fișele cititorilor-țărani cooperatori, cu 4-6 clase și 7-8 clase, din grupe de vîrstă diferite :

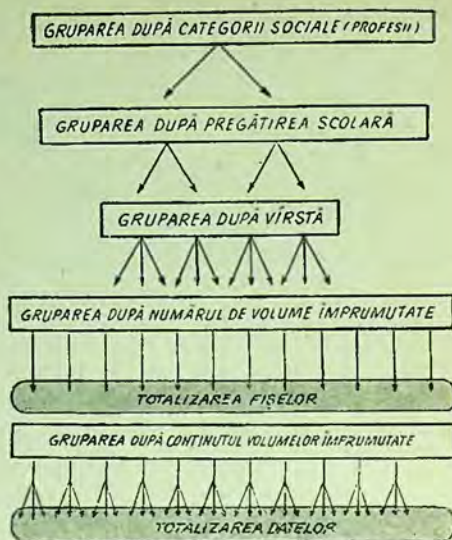

Schema de cercetare a fișelor de cititori

Tabelul 1

Grupa de vîrstă	Pregătirea școlară	Total cititori	Numărul de cărți împrumutate								
			1	2	3	4	5	6-10	11-15	16-20	Peste 20
21-23 ani	7-8 clase	44	7	9	8	6	6	3	2	3	-
24-26 ani	4-6 clase	20	7	8	-	2	-	3	-	-	-
27-30 ani	4-6 clase	25	9	5	4	5	2	-	-	-	-
27-30 ani	7-8 clase	31	-	11	9	8	3	-	-	-	-

V. După aceleași criterii se stabilește și numărul cărților împrumutate pe grupe de

materii, sau, mai amănunțit, pe grupe de literatură, astfel :

Tabelul 2

Grupa de vîrstă	Pregătirea școlară	Total cititori	Total cărți împrumutate	Din care:							
				social-politice	de popularizare a științei	agricole	tehnice	literatură			Alte materii
								universităii	română		
									clasică	contemporană	
21-23 ani	7-8 clase	44	162	6	10	9	-	58	27	15	37
24-26 ani	4-6 clase	20	45	-	-	6	-	15	8	7	9
27-30 ani	4-6 clase	25	62	4	10	6	6	11	8	6	10
27-30 ani	7-8 clase	31	96	-	0	7	-	27	2	16	38

Cercetarea statistică a fișelor de cititori, după metoda prezentată mai sus, oferă o imagine complexă a situației lecturii din fiecare bibliotecă comunală. Pe lângă faptul că operațiile sînt simple și necesită un timp scurt (cel mult două zile de lucru la o bibliotecă comunală cu peste 1 000 de cititori, atunci cînd fișele sînt bine completate), schema de cercetare permite realizarea unei sinteze din care să se desprindă concluzii edificatoare pentru orientarea lecturii cititorilor. Prin notarea numărului de fișe și de cărți împrumutate se poate cunoaște volumul lecturii (după numărul împrumuturilor efectuate) și conținutul lecturii (după grupele de materii ale cărților împrumutate) la fiecare categorie de cititori, pe profesii, vîrste și pregătire școlară. Printr-un simplu calcul aritmetic, putem afla ponderea fiecărei grupe de cititori față de totalul cititorilor înregistrați de bibliotecă, gradul de cuprindere la lectură (prin raportarea la grupele similare de populație ale comunei), indicii de lectură ai diferitelor grupe de cititori etc.

Studiul întreprins la bibliotecile comunale din raionul Piatra-Neamț a avut în atenție și cercetarea structurii fondurilor de publicații, a ritmicității și conținutului completării, a căilor de dezvăluire a colecțiilor bibliotecii. Pentru aceasta a fost folosită documentația existentă în bibliotecă, respectiv datele din registrul de mișcare a fondului și din registrul inventar. Confruntarea acestor date, corelarea și raportarea lor cu datele rezultate din cercetarea fișelor de cititori, din caietele de evidență a activității sau cu cele referitoare la populație, permit lămurirea unor aspecte importante legate de caracterul utilitar și funcțional al colecțiilor bibliotecii, ca, de pildă :

— determinarea componenței pe grupe de materii și a ponderei fiecărei grupe în ansamblul colecțiilor bibliotecii ;

— indicii de circulație sau gradul de folosire de către cititori a publicațiilor din fiecare grupă de materii (prin raportarea datelor statistice din caietul de evidență a lecturii sau a celor rezultate din cercetarea fișelor de cititori, cu datele din registrul de mișcare a fondului) ;

— gradul de asigurare a populației cu publicații etc.

2. — Investigarea cititorilor

Fenomenul lecturii este reflectat numai parțial în fișele de cititori, deoarece acestea nu indică toate cărțile citite de anumiți cititori (lectura prin bibliotecile

personale, prin alte biblioteci, prin împrumuturi de la prieteni etc.). Pe de altă parte, analiza colecțiilor pe baza documentației existente în fiecare unitate oferă o imagine a structurii colecțiilor și a potențialului bibliotecii, dar nu și a cerințelor cititorilor.

Pentru a realiza o imagine mai completă a fenomenului lecturii, cercetarea statistică întreprinsă în raionul Piatra-Neamț a fost întregită cu un sondaj în rîndurile cititorilor. Aceștia au fost solicitați să răspundă printr-un chestionar la următoarele probleme :

1. mijloacele de ridicare a nivelului de cunoștințe și de formare a gustului estetic (radio, televizor, cinematograful, teatrul, căminul cultural, biblioteca publică, biblioteca personală etc.) ;

2. preferințele de lectură (domenii, genuri literare, gen de publicații) ;

3. căile prin care iau cunoștință de publicațiile de care au nevoie (presă, radio, librării, liste de recomandare, expoziții de cărți, panouri, rafturile bibliotecii, recomandările bibliotecarului, prieteni etc.) ;

4. scopul pentru care citesc (informare, destindere, pregătire profesională, completarea cunoștințelor dintr-un anumit domeniu etc.) ;

5. modul de folosire a serviciilor bibliotecii comunale și a fondurilor de publicații (frecvența, vine personal sau împrumută prin membrii familiei, cauzele pentru care a întrerupt lectura, împrumută cărți și de la alții sau și pentru alții, găsește în bibliotecă publicațiile de care are nevoie etc.).

La alegerea cititorilor cuprinși în anchetă s-a luat în considerare ponderea diferitelor grupe de cititori, astfel încît opiniile exprimate să reflecte opinia generală a cititorilor din fiecare bibliotecă.

*

Întrucît spațiul nu ne permite să desfurăm întreaga sinteză rezultată din cercetarea statistică și din investigarea individuală a cititorilor, ne vom rezuma la cîteva observații și concluzii care ni se par mai caracteristice.

a) Situația lecturii cititorilor

Pentru relevarea citorva aspecte, prezentăm un tabel care arată volumul lecturii cititorilor adulți și, sub formă de grafice, două grupări cu datele centralizate din cele 5 biblioteci comunale.

Tabelul 3

Biblioteca comunală	Total cititori	Din care au împrumutat (în %):		
		1-2 cărți	3-5 cărți	peste 5 cărți
Tarcău	373	29	33	38
Pingărați	325	42	35	23
Zănești	668	38	58	5
Podoleni	329	53	27	20
Mărgineni	280	48	26	26
Total	1975	4	39	21

Tabelul de mai sus ne dezvăluie deosebiri substanțiale în ceea ce privește volumul lecturii cititorilor adulți. Fără a intra în comentarii ample, care să explice

cauzele acestor deosebiri în fiecare din comunele cercetate, relevăm procentul ridicat de cititori cu 1-2 cărți împrumutate. Investigațiile în rândul acestor cititori

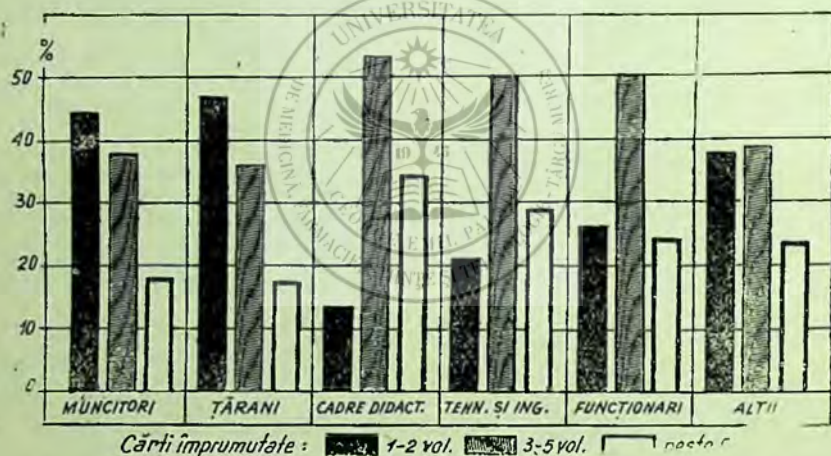

Gruparea cititorilor pe categorii sociale, după numărul de cărți împrumutate

arată că unii frecventează rar biblioteca comunală, deoarece nu găsesc totdeauna aici cărțile de care au nevoie (de pildă, la Biblioteca comunală Zănești fondul de publicații este foarte mic în raport cu numărul populației și al cititorilor), alții, fie că nu au timp să treacă pe la bibliotecă, fie că n-au fost informați despre cărțile care i-ar interesa. Se observă că bibliotecarii nu studiază cauzele care îi fac pe unii cititori să frecventeze rar biblioteca și nu se ocupă de îndrumarea acestor cititori spre o lectură sistematică.

Graficele ilustrează că este necesar ca atenția principală a muncii de îndrumare a lecturii să se îndrepte spre categoriile care formează nucleul principal de cititori al bibliotecilor comunale (muncitorii reprezintă 28% și țăranii 45% din totalul cititorilor adulți de la bibliotecile cercetate).

Pregătirea școlară este un factor care influențează în mare măsură volumul lecturii. Astfel, în categoria muncitori, unde predomină cititorii care au absolvit școala generală — există și un număr impor-

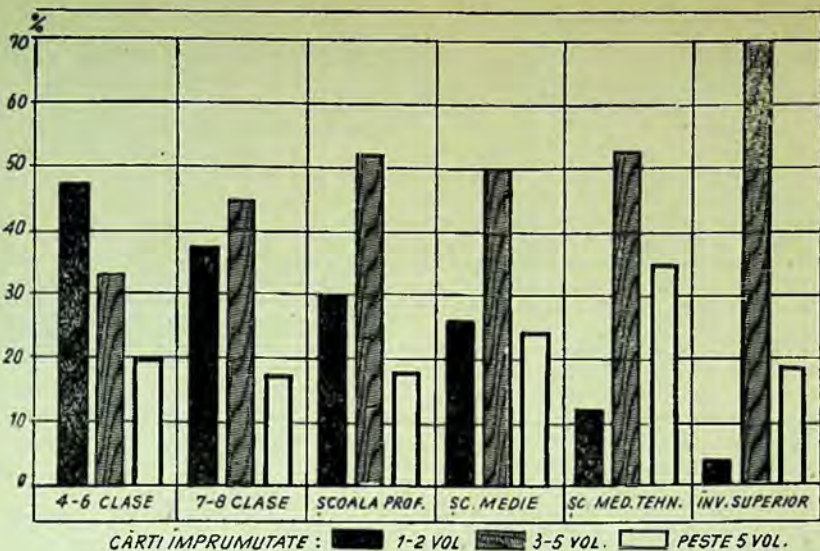

Gruparea cititorilor în funcție de pregătirea școlară și după numărul de cărți împrumutate

tant de absolvenți ai unei școli profesionale sau de liceu — procentul celor cu 3—5 cărți și peste 5 cărți împrumutate este mai ridicat decât la categoria țărani, formată din cititori cu 4 sau 7—8 clase din școala generală. În celelalte grupe (cadre didactice, tehnicieni și ingineri, funcționari), formate în cea mai mare parte din cititori care au la bază cel puțin liceul, procentul cititorilor cu o lectură sistematică este mai mare decât la primele două categorii. Sondajul efectuat în rândul cititorilor a relevat că nu numai volumul lecturii, ci și preferințele, interesele și scopurile lecturii diferă la cititori în strânsă legătură cu gradul lor de pregătire școlară.

În chestionarele-sondaj, majoritatea cititorilor care au absolvit școala generală au opinat pentru literatură și, îndeosebi, pentru proză, preferințele lor îndreptându-se, mai ales, spre cărțile pentru destindere. O parte din cititorii-muncitori folosesc serviciile bibliotecii comunale pentru a împrumuta literatură beletristică, în schimb cărțile legate de profesia lor și pentru care nutresc interes le împrumută de la bibliotecile din întreprinderea în care lucrează. Intelectualii, în cea mai mare parte cadre didactice, cer cărți de nivel superior, iar o parte din aceștia, care continuă studiile, ar dori să li se asigure cărțile necesare în acest scop.

Bibliotecarii din unitățile cercetate au primit de la Biblioteca rațională Piatra-

Neamț indicații referitoare la orientarea și la îndrumarea diferențiată a cititorilor ținând seama de profesie, pregătire școlară, vîrstă etc. Din relatările fiecărui bibliotecar, rezultă că aceste indicații sînt cunoscute, se poartă discuții cu un cititor sau altul, se organizează rafturi tematice pentru relevarea unor publicații care ar interesa pe anumiți cititori (în special cooperatori, tineri și copii). Dar nu putem vorbi de o muncă sistematică, organizată, de orientare și îndrumare a lecturii atîta timp cît bibliotecarii nu studiază situația lecturii cititorilor, nu au în atenție factorii care influențează cerințele culturale ale locuitorilor din comună și nu cercetează, în contextul acestor factori, preocupările, dorințele și înclinațiile cititorilor pentru a defini sfera intereselor de lectură ale acestora. Este în interesul dezvoltării activității, ca astfel de analize să se efectueze periodic în fiecare bibliotecă comună de către metodistii bibliotecii raionale și de către bibliotecarii comunali.

Lectura cititorilor depinde în mare măsură de colecțiile pe care le oferă biblioteca, de modul cum sînt organizate și dezvoltate celorlalte interese, de completarea ritmică cu noutățile producției editoriale.

b) Situația fondurilor de publicații

Colecțiile bibliotecilor cunosc multe din tarele completării defectuoase făcute în urmă cu ani. Inițiativa Bibliotecii raionale Piatra-Neamț de a redistribui o parte a dubletelor existente în fondurile bibliotecilor comunale a dus, într-o oarecare măsură, la primenirea colecțiilor și la completarea golurilor în cazul lucrărilor editate în mai multe volume. Comparativ cu anii precedenți colecțiile bibliotecilor comunale au crescut, numărul volumelor intrate prin achiziții depășind numărul volumelor scoase din uz sau pierdute. Sub acest aspect, faptul ar părea îmbucurător, cu toate acestea numărul mare de volume ieșite din biblioteci anihilează într-o anumită măsură efortul financiar făcut de statul nostru socialist pentru dotarea bibliotecilor cu colecții din ce în ce mai bogate. Așa, de pildă, la Biblioteca comunală Zănești, înființată în anul 1956, ultimul volum înregistrat în registrul inventar poartă numărul 9338, iar registrul de mișcare a fondului ne arată existența a 4609 volume. Deși colecțiile bibliotecii au crescut an de an (în 1956, existau numai 654 de volume), în decurs de 10 ani au fost scoase 4729 de volume, adică mai mult de jumătate din numărul volumelor intrate în această perioadă. În momentul de față, Biblioteca comunală Zănești poate asigura 76 de volume la 100 de locuitori, bibliotecile comunale Podoleni și Pîngărați câte 100 de volume, Biblioteca comunală Tarcău — 210 volume, Biblioteca comunală Mărgineni 125 de volume la 100 de locuitori. Deosebirile în ceea ce privește gradul de asigurare a populației cu cărți trebuie să fie luate în considerație atunci cînd analizăm situația colecțiilor și a lecturii din aceste biblioteci.

Și, în sfîrșit, o ultimă observație se referă la calitatea evidenței. Modul defectuos în care este completat registrul de mișcare a fondului îngreuiază cunoașterea componenței colecțiilor. Pe de altă parte, lipsa fișei de carte face deosebit de dificilă studierea nominalizată a circulației diferitelor cărți.

*

Studierea sistematică a lecturii cititorilor și selectarea literaturii adecvate diferitelor grupe de cititori, astfel încît cartea potrivită să ajungă la cititorul căreia îi este destinată, iar acesta să găsească cartea dorită, rămîn un deziderat valabil pentru toate bibliotecile. Condiția principală pentru realizarea acestui deziderat este asigurarea unor colecții de publicații corespunzătoare funcțiilor educative, de informare și culturizare ale bibliotecii, în strînsă concordanță cu cerințele generale și particulare ale cititorilor.

Pentru a depăși faza empirismului și a subiectivismului, munca de orientare a lecturii trebuie să fie așezată pe fundamentul unei solide organizări funcționale a colecțiilor bibliotecii și a instrumentelor prin care se dezvoltă cititorilor fondurile de publicații (raft liber, rafturi tematice, cataloage, liste bibliografice etc.). Aceasta va facilita ghidarea cititorului în alegerea literaturii corespunzătoare intereselor și preferințele sale, iar activitatea educativă a bibliotecii avînd la bază cunoașterea cerințelor cititorilor se va defini prin munca de orientare și îndrumare a lecturii.

A. GRÜNBERG

Profilul bibliotecii pentru copii

În fiecare an, bibliotecile publice pentru adulți primesc noi cititori, din rîndul aceluia care au împlinit 14 ani. De unde vin cititorii aceștia? Unde se formează? Cum este organizată și îndrumată lectura copiilor? Ce principii călăuzesc activitatea bibliotecilor cu micii cititori, începînd de la primul contact al acestora cu cartea?

Fiecare generație își aduce contribuția la progresul țării sale, la dezvoltarea științei și culturii. De aceea, viitorul unei națiuni depinde, în mare măsură, de direcția spre care sînt îndreptate interesele copiilor, preocupările lor, încă de la o vîrstă fragedă.

Răspunderea fundamentală în educarea tinerei generații revine școlii, principalul izvor de cultură și factor de civilizație. Aici, copilul capătă noțiunile de bază, pregătirea obligatorie, care-i deschide posibilități multiple de specializare și dezvoltare intelectuală.

Misiunea bibliotecii este de a cuceri pe copiii pentru lectură, de a sprijini cu mijloacele sale specifice pregătirea lor teoretică și practică.

După discuții, experiențe și studii, în practica bibliotecară internațională s-a statornicit convingerea că, în condițiile societății moderne, lectura copiilor, educarea multilaterală a acestora prin carte se asigură în cadrul a două tipuri fundamentale de bibliotecă: bibliotecile publice (în cazul acestora, există două variante: bibliotecile publice pentru copii și secțiile sau filialele pentru copii ale bibliotecilor publice pentru adulți) și bibliotecile școlare.

În cele ce urmează, vorbind despre bibliotecile publice pentru copii, ne vom referi mai ales la secțiile pentru copii ale acestora, care sînt, în țara noastră, forma cea mai răspîndită pentru organizarea lecturii copiilor în biblioteca publică.

Ce consemnează și ce nu consemnează statistica

Cîți copii citesc în bibliotecile din țara noastră? Datele referitoare la lectura copiilor sînt consemnate foarte sumar și incomplet în statistică. În anuarul statistic, lectura copiilor este evidențiată numai în datele cu privire la bibliotecile școlare. Însă, în cifra de 2 003 941 de cititori ai bibliotecilor școlare sînt incluși atît elevii, indiferent de vîrstă (deci și acei care au împlinit 14 ani și ar trebui înregistrați, conform normelor statistice actuale, în categoria adulților), cît și cadrele didactice. Numai cititorii proveniți din rîndul elevilor înscriși în clasele I—VII intră în categoria cititorilor copii. Din păcate, această cifră nu se poate cunoaște din statistică.

Statistica actuală are carențe serioase și în ceea ce privește lectura adolescenților (14—18 ani) și a tinerilor (18—28 de ani), care sînt înglobați în categoria amorfă a adulților. Este știut însă că alături de copii o atenție deosebită din partea bibliotecarilor reclamă și adolescenții și tinerii, copiii de ieri, oamenii adulți, cititorii adulți de mîine.

Tabelele elaborate de Direcția Centrală de Statistică cu privire la rețeaua și activitatea bibliotecilor în anul 1965 înregistrează 19 biblioteci pentru copii (independente) și 60 de secții pentru copii amenajate pe lîngă biblioteci raionale. Datele cu privire la cele 19 biblioteci pentru copii se referă numai la 6 regiuni și orașul București. Probabil că în această cifră au fost incluse secțiile pentru copii ale unor biblioteci raionale și unele biblioteci ale caselor pionierilor.

Statistica nu semnalează existența secțiilor pentru copii ale bibliotecilor regionale. Despre cele 60 de secții ale bibliotecilor raionale nu sînt comunicate nici un fel de date (fonduri, circulația acestora, numărul cititorilor).

Nici lectura micilor cititori în bibliotecile publice fără secții pentru copii nu este cuprinsă în statistică. Nicăieri nu pot fi aflate date cu privire la lectura cititorilor copii în bibliotecile caselor de pionieri, în bibliotecile sindicatelor etc.

Consemnarea statistică palidă și incompletă a prezenței cititorilor copii în bibliotecile de diferite tipuri, mai ales în bibliotecile publice, nu oferă o bază serioasă, științifică, pentru aprecierea fenomenului lecturii lor.

Considerăm că este necesară îmbunătățirea înregistrării statistice a lecturii copiilor, atît în bibliotecile școlare, cit și în cele publice.

Rolul bibliotecii publice în lectura copiilor

Deși nu există statistici centralizate cu privire la cuprinderea cititorilor copii în bibliotecile publice din sistemul așezămintelor culturale, datele cunoscute din multe biblioteci ne îndreptățesc să afirmăm că, din totalul cititorilor acestora, copiii reprezintă 30—40 la sută.

Prin bogăția fondului său de cărți, prin diversitatea formelor de activitate la care îi antrenează pe micii cititori, biblioteca publică pentru copii este menită să ofere copiilor cărțile cele mai potrivite vârstei și preocupărilor lor. Necesitatea bibliotecilor publice pentru copii, a servirii acestora separat de restul cititorilor nu mai trebuie să fie demonstrate. Inseși cerințele de lectură ale copiilor, problemele complexe ale educării lor, impun aceasta.

Este necesar ca problemele îndrumării lecturii copiilor în bibliotecile publice din țara noastră să-și găsească rezolvarea convenită sub aspectul organizării rețelei de biblioteci, al dotării și asigurării cu cadre de specialitate.

În marile orașe, în localități aglomerate și cu circulație intensă, se tinde în prezent spre organizarea de secții pentru copii sau filiale ale bibliotecilor regionale, raionale și orașenești. Dacă raza de activitate a unei filiale destinate adulților (în orașe), se stabilește la aproximativ 1,5—2 km, în cazul filialei pentru copii distanța între aceasta și locuința micilor cititori se recomandă să fie mai mică. Dacă este plasată prea departe, biblioteca riscă să-și piardă cititorii, care nu sînt lăsați de familie să se aventureze prea departe de locuința lor. Înființată în localul bibliotecii pentru adulți sau în alt local, secția sau filiala pentru copii urmează să funcționeze sub egida bibliotecii centrale, ocupîndu-se de servirea cu cărți a copiilor din raza sa de activitate.

Situația lecturii în bibliotecile comunale și cele populare din Capitală, biblioteci cu 1—2 salariați, cu fonduri de cărți mai restrînse și cu spațiu mai mic pune alte probleme. În acest sens, în bibliotecile noastre s-a cristalizat o experiență. Bibliotecarii au înțeles necesitatea servirii copiilor separat de maturi, au amenajat în bibliotecile respective (acolo unde condițiile permiteau), cite o sală numai pentru copii. Dacă acest lucru nu era posibil, au selecționat cărțile care se adresează copiilor și le-au aranjat în rafturi separate. În unele comune, bibliotecarii au înființat filiale în cadrul școlilor.

Este necesar ca asemenea experiențe să fie cunoscute și extinse. Pentru că, în cele mai multe biblioteci comunale și chiar în unele biblioteci raionale, fondurile pentru copii sînt încă dispersate și, chiar dacă într-un raft sînt așezate cîteva cărți cotate **18 — literatură pentru copii**, este limpede că acestea nu reprezintă toate lucrările destinate micilor cititori. În biblioteci sînt numeroase alte cărți accesibile copiilor, lucrări de știință, tehnică, medicină, artă, sport, istorie, geografie, călătorii; toate acestea, selectate, trebuie să constituie fondul de cărți destinat micilor cititori.

Viitorul lecturii, în perspectivă, depinde de organizarea pe baze științifice a lecturii copiilor. Pînă la urmă, problemele care țin de aspectul administrativ al organizării activității bibliotecii publice cu copii, deși importante, nu sînt determinante. Ele se rezolvă în funcție de necesitățile și de posibilitățile locale. Important este ca bibliotecarii să înțeleagă implicațiile multiple ale activității diferențiate cu copiii și să se preocupe de îmbunătățirea permanentă a acestei activități.

Colecțiile — element determinant al profilului bibliotecii pentru copii

Biblioteca publică pentru copii este o bibliotecă enciclopedică, de cultură generală largă, al cărei rol este să ofere tinerei generații posibilitatea de a-și forma o pregătire multilaterală temeinică. Dacă în sarcina bibliotecii școlare stă sprijinirea procesului instructiv-educativ, prin punerea la dispoziția elevilor a lucrărilor recomandate de programa analitică sau care vin direct în ajutorul asimilării lecțiilor, rolul bibliotecii publice este mult mai larg.

La biblioteca școlară, copilul vine, în primul rînd, ca elev, mai ales pentru lectura legată de obligațiunile școlare. Dacă unul dintre profesori este și bibliotecar, faptul acesta, fără a fi determinant, subliniază caracterul bibliotecii școlare de auxiliar al procesului de învățămînt.

Prin colecțiile sale, prin întreaga gamă de activități destinate micilor cititori, biblioteca pentru copii este laboratorul formării lor intelectuale, prin lectură, al conturării preferințelor pentru anumite cărți, al însușirii unui bagaj bogat de cunoștințe. Învățămîntul le trezește copiilor dorința de a citi, de a afla cît mai multe cu privire la diferite domenii ale cunoașterii. Colecțiile bibliotecii publice le oferă posibilitatea satisfacerii acestei dorințe. În biblioteca publică, micii cititori învață să se orienteze în fondurile de publicații, să găsească lucrările de care au nevoie, cu ajutorul mijloacelor de informare (insuficiente, încă, în multe dintre bibliotecile noastre). De aceste obișnuințe căpătate în anii copilăriei depinde, în bună măsură, lectura viitoare a micilor cititori.

Datorită profilului său, biblioteca publică pentru copii achiziționează lucrări din toate domeniile cunoașterii, evident, la nivelul de înțelegere al cititorilor. Nu întotdeauna, însă, colectivele de bibliotecari care se ocupă de achiziții în cadrul bibliotecilor regionale și raionale acordă atenția cuvenită formării unor colecții bine profilate, destinate copiilor. În repartizarea fondurilor bănești între secția pentru adulți și cea pentru copii a unei biblioteci regionale sau raionale, secția pentru copii este deseori vitregită. Nu se poate spune că, în momentul de față, există o concepție unitară cu privire la compoziția fondurilor din bibliotecile pentru copii. Cărțile se achiziționează încă în mod întîmplător în multe biblioteci, fără să se țină seama de cerințele copiilor, de particularitățile lor de vîrstă și de diversitatea intereselor lor. Circulația cărților pentru copii este, totuși, mare. Dar, în comparație cu lucrările din alte compartimente ale fondului de publicații, cărțile pentru copii sînt într-un număr insuficient.

În colecțiile destinate copiilor nu sînt înregistrate de către bibliotecari decît lucrările cotate **t8** — **literatură pentru copii** (unde de fapt sînt incluse nu numai cărțile de literatură beletristică, ci și lucrări de informare sau de popularizare a cunoștințelor științifice accesibile copiilor). Această categorie de cărți, în bibliotecile publice reprezintă doar 10—11 la sută din totalul fondurilor.

Citesc oare copiii numai cărți incluse în categoria **t8** — **literatură pentru copii**? Bineînțeles că nu. În bibliotecile publice există numeroase lucrări care, fără să fie special editate pentru copii, sînt accesibile acestora și sînt citite de ei cu interes. Așa vreme cît nu se va reglementa sistemul de înregistrare a lecturii copiilor, aceste cărți, chiar citite de către ei, sînt înregistrate la lectura adulților.

Din motive similare, dacă un cititor matur împrumută o carte din categoria **t8**, această carte este inclusă, în mod arbitrar, la lectura copiilor. Toate acestea demonstrează că nu este complet lămurită problema conturării fondurilor pentru copii și a circulației lor. De reglementarea acestei situații depinde, în bună măsură, evoluția lecturii cititorilor copii.

Trebuie să achiziționeze biblioteca pentru copii lucrările recomandate de programa analitică? Bineînțeles. Prin popularizarea acestora, biblioteca sprijină preocuparea de bază a copilului, învățătura. Dar aceste lucrări să fie proporționalizate cu cele din alte domenii. Rostul lor este să completeze cunoștințele căpătate de copii la școală, să le trezească interesul pentru diferite domenii ale cunoașterii. De aceea, nu pot lipsi din bibliotecile pentru copii cărți despre istoria patriei, care întregesc cele învățate de ei la lecțiile de istorie, cărți de călătorii, care să le sporească interesul pentru lecțiile de geografie, sau cărți despre oameni de seamă ai științei, cu ajutorul cărora unele lecții de fizică, de matematică sau de chimie, de pildă, să li se pară mai puțin aride.

Bineînțeles că biblioteca nu poate achiziționa cărți decât în funcție de producția editorială și că profilul colecțiilor sale este, în cea mai mare parte, determinat de ea. La acest capitol sînt încă multe carențe. În ciuda strădaniei Editurii tineretului de a oferi copiilor cărți adecvate intereselor și preocupărilor lor, acestea sînt încă puține, cu o arie tematică restrînsă. Unele sectoare, ca acela al editării lucrărilor de informare (dicționare, enciclopedii, lucrări de artă etc.) destinate micilor cititori, sînt deocamdată aproape neabordate. Este de dorit ca, în procesul traducerii în viață a programului bogat pe care și l-a propus pentru acest an, Editura tineretului să acopere, cît mai curînd, aceste lacune.

Un impediment în menținerea proporției juste între diferitele compartimente ale fondului de publicații destinat copiilor este gradul mare de uzură al acestor cărți. Mult discutată problemă a livrării către bibliotecile publice a exemplarelor de editură legate, necesitatea de a se crea posibilități pentru legarea cărților cu circulație mai mare trebuie să-și găsească rezolvarea.

Diferențieri necesare

Micii cititori nu constituie o masă eterogenă. În funcție de vîrstă, de preferințele de lectură, ei se împart în grupe distincte. Copilul din clasa a IV-a, de pildă, nu are aceleași interese de lectură cu acela din clasa a VII-a. Bibliotecarii au datoria să le îndrume diferențiat lectura. Așezarea cărților în rafturi după criteriul vîrstei, evidențierea colecțiilor prin cataloage special amenajate sînt cerințe de bază de care trebuie să se țină seama în organizarea bibliotecilor pentru copii.

Probleme deosebite ridică acei copii care au împlinit ori sînt pe punctul de a împlini 14 ani. Trecerea lor la biblioteca pentru maturi se realizează, în prezent, printr-o simplă operație statistică.

Bibliotecarii să știe că în spatele operației administrative a înscrierii unui cititor dintr-un registru în altul stau susceptibilități pe care numai tactul, răbdarea le pot soluționa. În unele biblioteci, s-a constatat fenomenul îngrijorător al „pierderii pe drum” a cititorilor tineri.

Unii copii, mai legați de carte și de bibliotecă, asimilează pînă către 13 ani un volum de cunoștințe care depășește nivelul cărților din biblioteca pentru copii. Dintr-un soi de orgoliu sau, pur și simplu, pentru că interesele lor de lectură nu mai pot fi satisfăcute de către biblioteca ori secția pentru copii, ei n-o mai frecventează și, uneori, părăsesc definitiv biblioteca.

Ce se poate face în asemenea cazuri? Este necesară mai multă grijă din partea bibliotecarilor pentru cititorii lor, o cunoaștere mai atentă a acestora și, totodată, mai multă maleabilitate în aplicarea anumitor instrucțiuni și regulamente. Copiii despre care era vorba mai sus să fie îndrumați să frecventeze biblioteca pentru adulți în exclusivitate sau în paralel cu cea pentru copii. Bineînțeles că, în cadrul bibliotecii pentru adulți, adolescenții trebuie să găsească un raft sau mai multe cu cărți destinate lor, selectate din întreg fondul. Atenția să le fie atrasă spre aceste lucrări prin diferite mijloace de dezvăluire a colecțiilor.

Cei care și după împlinirea vîrstei de 14 ani sînt tentați să zăbovească în secția pentru copii pot rămîne aici în continuare, urmînd să fie introduși treptat în sfera de influență a bibliotecii pentru adulți. În biblioteca pentru copii să fie și cărți pentru tineret, care să le deștepte copiilor interesul față de colecțiile bibliotecii pentru adulți. Aceasta presupune și mai multă elasticitate în profilarea colecțiilor bibliotecii pentru copii, astfel încît să corespundă în mai mare măsură intereselor cititorilor săi.

Practica bibliotecară demonstrează că acei cititori care au frecventat bibliotecile pentru copii și s-au bucurat de o îndrumare calificată devin, la vîrsta adultă, cititori statornici ai bibliotecilor publice. Aceasta demonstrează o dată în plus necesitatea bibliotecilor publice pentru copii.

Faptul că secția pentru copii a bibliotecii publice se organizează adesea în incinta bibliotecii de centru, nu este determinat exclusiv de motive financiare. De multe ori, s-a ținut seama și de considerente de ordin, pînă la urmă, afectiv. Existența, în ime-

diată vecinătate, a celor două secții facilitează trecerea copiilor de la secția pentru cei mici la cea pentru cititorii adulți. Această trecere se realizează treptat și asigură continuitatea lecturii copiilor în biblioteca publică.

„Disputarea” cititorilor — o falsă problemă

Cerculă încă în rindul unor bibliotecari ideea că biblioteca publică și cea școlară nu pot face „casă bună”, că „se suprapun”, că „își dispută” cititorii. Nimic mai fals. Delimitarea funcțiilor unuia și ale celuilalt tip de bibliotecă, organizarea lor astfel încât să corespundă sarcinilor care le revin, exclude posibilitatea suprapunerii activității lor.

Deosebiriile dintre biblioteca publică pentru copii și biblioteca școlară rezidă în funcțiile bine definite ale acestora. Sarcina de bază a bibliotecii școlare este susținerea procesului de învățămînt. Biblioteca publică nu renunță la funcția de sprijinire a școlii, deoarece nu poate fi concepută educația copiilor fără colaborarea cu școala; dar menirea principală a bibliotecii pentru copii este satisfacerea cerințelor și intereselor de lectură ale copiilor, îndrumarea individuală a lecturii acestora și dezvoltarea multilaterală a personalității lor, prin lectură.

Școala are nevoie de bibliotecă. Biblioteca școlară este o instituție școlară adaptată pentru lectură și studiu, este un instrument al învățămîntului, cu datoria principală de a asigura lectura obligatorie a elevilor. Este necesar însă ca lucrările recomandate în programa analitică să se afle în exemplare suficiente în bibliotecile școlare.

Că biblioteca școlară nu acoperă necesitățile de lectură ale copiilor, că nu poate fi vorba de paralelism între biblioteca publică și cea școlară, o demonstrează și statistica. În anul școlar 1965/1966, școlile de cultură generală au fost frecventate de 3 347 076 de elevi. În același an, la cele 7 305 biblioteci aparținînd școlilor de cultură generală, au fost înscrși 1 779 386 de cititori. Între aceștia erau și cei 141 370 de învățători și profesori, care au funcționat în perioada respectivă în școlile de cultură generală. Rezultă că doar jumătate din numărul total al elevilor citește în bibliotecile școlare. Deci, nu numai că nu poate fi vorba de „dispută” între biblioteci pentru cititori, ci se impune cu toată seriozitatea atragerea la lectură a elevilor, atît în biblioteca școlară, cît și în cea publică.

Biblioteca publică și cea școlară n-au de ce să-și dispute cititorii. Ele colaborează pentru a le asigura acestora condiții cît mai bune pentru lectură și este firesc ca micul cititor să fie îndemnat la frecventarea ambelor biblioteci. La biblioteca școlară va solicita mai ales cărțile recomandate de programa de învățămînt. La biblioteca publică, eliberat de clopotel, de catalog, de unele rigori ale disciplinei școlare, copilul va căuta atît cărți pentru îmbogățirea cunoștințelor sale, cît și altele, de divertisment și destindere. Unii copii își pregătesc și o parte din lecții în bibliotecă. Aici, au posibilitatea să consulte un lexicon, un dicționar, găsesc lucrări care le completează cunoștințele din manuale.

Școala este aceea care trezește interesul elevilor față de bibliotecă. Profesorii organizează vizite la biblioteca școlară și cea publică, pe grupe de clase, popularizează în rîndul elevilor regulamentul bibliotecii, prezintă colecțiile de cărți, mijloacele de informare de care dispun ambele tipuri de biblioteci, îi introduc pe copii în lumea cărților.

În unele școli, s-a acumulat o anumită experiență în direcția familiarizării copiilor cu biblioteca, experiență care ar putea fi extinsă. În orele de dirigiență sau în cadrul activităților pionierești, copiii pot vizita biblioteci, pot primi noțiuni cu privire la felul în care se folosește cartea, ce sînt enciclopediile, dicționarele, cataloagele bibliotecii etc.

Familiarizarea treptată a copilului cu biblioteca școlară și cu cea publică înseamnă, de fapt, introducerea lui în metodologia activității intelectuale. A-i crea condiții pentru a se orienta independent în lumea cărților, pentru a beneficia de serviciile oferite de

biblioteca înseamnă a-l ajuta să gîndească, să-și dezvolte personalitatea. Acest deziderat este comun bibliotecii publice și celei școlare. Dealtfel, această problemă a colaborării pentru realizarea scopului comun — educarea comunistă a noii generații — este mult mai complexă. Ea se realizează și cu contribuția altor factori: organizația de pionieri, familia etc.

Bibliotecile din casele pionierilor au aceleași scopuri ca și bibliotecile publice pentru copii, dar nu dispun de fonduri de cărți atît de bogate. Nu ar fi lipsită de interes experiența organizării unor biblioteci în casele pionierilor ca filiale ale bibliotecii publice. Întărirea legăturii dintre bibliotecă și organizația de pionieri va contribui, desigur, la realizarea scopurilor largi educative ale acestei organizații.

O formă de activitate care întărește legăturile bibliotecii publice cu organizația de pionieri este aceea a constituirii, pe lângă bibliotecă, a unui activ de pionieri, dintre cei mai buni la învățătură și la activități obștești. Această experiență, folosită în multe biblioteci, nu trebuie abandonată. Activul de pionieri este un stimul pentru copii, care se străduiesc să învețe bine, să citească sistematic, legîndu-se astfel de bibliotecă. Și familia să fie antrenată mai mult la acțiunea de educare a copiilor prin carte. Conlucrînd cu biblioteca, ea are posibilitatea să cunoască preferințele copilului și să-i supravegheze îndeaproape evoluția intelectuală.

Metodologia nu poate fi înlocuită cu insprație și bune intenții

În bibliotecile noastre publice și școlare, sînt mulți bibliotecari inimoși, îndrăgostiți de profesia lor, apropiați de micii cititori, capabili să le îndrume lectura, să le dezvolte interesul pentru carte, pentru tot ce e nou. Ei lucrează cu pasiune, se străduiesc să găsească formele cele mai adecvate de activitate cu copiii, să înfrumusețeze bibliotecile, să le organizeze activitatea, astfel încît să corespundă cerințelor de lectură ale micilor cititori. La multe biblioteci, ca acele din Iași, Oradea, Arad, Galați, Vaslui, Bacău, Focșani, Timișoara, Tîrgu-Mureș, se obțin, an de an, rezultate bune în activitatea cu copiii. Și enumerarea bibliotecilor în care copiii găsesc un climat favorabil lecturii, îmbogățirii permanente a cunoștințelor lor ar putea continua.

Cu toate acestea, activitatea bibliotecilor noastre cu cititorii copii este încă în faza empirismului, a inițiativelor determinate de inspirația bibliotecarilor. Adesea, această activitate este atinsă de plictiseală și de rutină. În unele biblioteci, copiii găsesc o atmosferă cenușie, care, evident, nu este de natură să-i apropie de carte.

Un rol important în dezvoltarea metodologiei activității cu copiii și așezarea acesteia pe baze științifice revine bibliotecilor regionale și raionale. Acestea depistează experiența pozitivă acumulată în bibliotecile și secțiile pentru copii și o generalizează. Întocmirea unor materiale de prezentare a acestei experiențe trebuie să stea mai mult în atenția colectivelor metodice. Unii bibliotecari care lucrează cu copiii, în diferite biblioteci din țară, au realizări interesante. Este surprinzător că experiența lor rămîne numai la nivelul bibliotecii în care lucrează. Aceste biblioteci pot să devină centre metodice ale activității cu copiii, exemple în această direcție pentru alte unități. Dar pentru realizarea acestui deziderat, metodaștii bibliotecilor regionale și raionale au datoria să înscrie în preocupările lor depistarea și generalizarea experienței pozitive acumulate de biblioteci în domeniul activității cu copiii.

O consecință directă a lipsei de preocupări pentru cunoașterea activității bibliotecilor publice cu copiii, pentru studierea organizată și teoretizarea acesteia este faptul că metodologia activității cu micii cititori este insuficient încheată. Materialele referitoare la această problemă, apărute de-a lungul anilor, sînt depășite. Altele noi n-au apărut.

Față de realizările obținute în țara noastră pe linia sintetizării teoretice a experienței acumulate în domeniul pedagogiei, metodologia activității cu cititorii copii a rămas mult în urmă. Este necesar să se editeze, pe plan central, un manual cu privire la profilul, organizarea și formele de activitate ale bibliotecii cu copiii, materiale de îndrumare în legătură cu diferitele aspecte ale muncii cu micii cititori: îndrumarea lecturii, atragerea la bibliotecă etc.

Deficiențele în orientarea lecturii copiilor se datoresc, în bună măsură, și lipsei — aproape totale — a materialelor de dezvoltare și propagandă a colecțiilor. Sînt bibliotecari care realizează adevărate opere de virtuozitate artistică desenînd și pic-

tînd fișe pentru cataloagele ilustrate și indicatoare de raft, copiind ilustrații din cărți pentru a decora pereții bibliotecilor. Cu toate aceste treburi se pierde însă foarte mult timp, care altfel ar fi consacrat problemelor de conținut ale muncii cu copiii.

Firește ar fi ca fișele pentru cataloagele ilustrate să fie întocmite pe plan central și trimise tuturor bibliotecilor. Editura tineretului; ar trebui să tipărească mai multe materiale destinate propagandei cărților, coperte false, cataloage pe grupe de vîrstă etc.

Multe dintre carențele existente în activitatea bibliotecilor cu copiii se datoresc insuficienței pregătiri de specialitate a cadrelor. La Institutul pedagogic de 3 ani din București se predau numai elementele activității bibliotecare cu copiii, fără să existe preocupări pentru o specializare în acest domeniu. Nici forme de perfecționare sistematică a cadrelor care lucrează în bibliotecile pentru copii nu există, cu excepția unor cursuri organizate la intervale mari.

*

În țara noastră, creșterea copiilor, instruirea și educarea lor sînt preocupări de prim ordin. Asigurarea condițiilor care să permită copiilor posibilitatea de a-și forma o cultură bogată și profundă, de a-și însuși știința și tehnica înaintată, de a se forma în spiritul ideilor nobile ale patriotismului și internaționalismului proletar este o îndatorire primordială pentru toți factorii răspunzători de creșterea și educarea lor. Printre aceștia, un rol important revine și bibliotecii publice pentru copii. Prin profilul, prin organizarea și activitățile cu cartea pe care le pregătește, biblioteca pentru copii trebuie să fie la înălțimea exigențelor societății noastre.

În *Cuvîntarea* la Consfătuirea de constituire a Consiliului Național al Organizației Pionierilor din Republica Socialistă România, tovarășul Nicolae Ceaușescu spunea că anii copilăriei și ai tinereții sînt ani dedicați studiului, învățaturii, cunoașterii. Copiii și tinerii de azi au datoria de a-și îmbogăți neîncetat mintea cu cele mai de seamă cuceriri ale științei și culturii, astfel încît să fie demni de munca eroică și înfăptuirile părinților, de moștenirea lăsată de strămoși, și să poată contribui mai tîrziu, cu munca lor, la bunăstarea și înflorirea patriei. Aceste cuvinte constituie fundamentul unui program cu privire la organizarea activității de educare a tinerii generații, la a cărei traducere în viață colaborează, alături de școală, organizația de pionieri, familia și biblioteca publică pentru copii.

Beatrice ARION



Palatul pionierilor din București. Sala de lectură a bibliotecii.

Starea cataloagelor din bibliotecile regionale (I)

După 15 ani de la organizarea actualei rețele de biblioteci publice din țara noastră, bibliotecile regionale s-au dezvoltat nu numai ca mari biblioteci publice, ci și ca biblioteci științifice, cu caracter enciclopedic. Orașele de reședință regională au devenit puternice centre industriale, cu o viață științifică și cultural-artistică bogată, cu tot mai numeroase instituții de învățămînt superior, ceea ce a determinat cerințe noi și pentru bibliotecile regionale. Colecțiile de publicații ale acestor biblioteci s-au îmbogățit, și-au schimbat profilul prin acoperirea unor domenii și teme care depășesc cerințele cititorului obișnuit, răspunzînd unor necesități de studiu și documentare. Bibliotecile regionale au căpătat deci, caracterul unor instituții de informare în sens mai larg, propunîndu-și obiective noi în sprijinul progresului economic, științific, cultural și artistic al regiunii respective.

Valorificarea optimă a colecțiilor dintr-o bibliotecă depinde, în cea mai mare măsură, de o judicioasă stabilire a sistemului de cataloage în ansamblu, sistem adecvat profilului bibliotecii, precum și de o întocmire inteligentă, unitară și completă a fiecărui catalog în parte. Întocmirea fișelor de catalog — procesul de abstragere a datelor și de concentrare a lor în descrieri, pe fișe, ca și clasificarea conținutului publicațiilor — în vederea unor utilizări intelectuale, cere o activitate calificată, un efort continuu și susținut din partea bibliotecarilor. Cultura generală temeinică, cunoașterea adîncă a particularităților publicațiilor și pregătirea tehnică avansată în ceea ce privește producerea și utilizarea instrumentelor de orientare conferă îndrumărilor date de bibliotecari o valoare care astăzi nu mai este contestată sau minimalizată de nimeni. Bibliotecarii, ca producători de instrumente de documentare și ca îndrumători în utilizarea lor, formează astăzi un corp de auxiliari ai științei și tehnicii — „*servi servorum scientiae*” — cum îi numește Paul Otlet în al său *Traité de documentation*¹⁾.

Catalogarea și clasificarea sînt funcțiile cele mai specifice din munca de bibliotecă, acelea cărora li se afectează cea mai mare parte din timpul de lucru și în care bibliotecarul poate da dovadă de întreaga sa capacitate profesională, de cunoștințele sale, de puterea sa intelectuală, de dorința de a se pune în slujba publicului cititor.

Necesitatea de a organiza, în bibliotecile regionale, un sistem de cataloage bine încetegat decurge din Regulamentul pentru organizarea și funcționarea acestei categorii de biblioteci publice²⁾.

În ansamblul muncii de bibliotecă, sistemul de cataloage îndeplinește următoarele funcții :

— valorifică fondul de publicații și formează baza informării și documentării cititorilor ;

¹⁾ Bruxelles, D. V. Keerberghen et Tils, 1934, p. 393.

²⁾ Cf. *Regulamentele bibliotecilor regionale, raionale și orășenești*. Buc., 1966, p. 8—11 (Comitetul de Stat pentru Cultură și Artă).

— ajută pe bibliotecari în munca de îndrumare a cititorilor, informându-i asupra fondurilor bibliotecii;

— asigură o completare judicioasă și metodică a colecțiilor bibliotecii și contribuie la o organizare științifică a fondurilor; servește la organizarea instrumentelor bibliografice regionale; contribuie la munca de îndrumare metodică a bibliotecilor subordonate.

În lumina considerațiilor teoretice expuse mai sus și a îndrumărilor cu caracter reglementativ amintite vom examina, în continuare, situația de fapt a cataloagelor existente în rețeaua de bibliotecă regională din țara noastră.

1. Structura secțiilor de catalogare, clasificare și organizare a cataloagelor în bibliotecile regionale

În general, în practica bibliotecilor regionale, secțiile de catalogare nu sînt suficient conturate, nu sînt în mod clar delimitate în ansamblul celorlalte secții și servicii; nu am găsit, de asemenea, nici o tendință de specializare a lucrătorilor pe diferite operații: descriere, clasificare și organizare a cataloagelor, pentru a se asigura, în felul acesta, un ritm regulat al muncii, o calitate superioară și o consecvență strictă în efectuarea operațiilor.

Se impune ca, o dată cu aplicarea *Regulamentului pentru organizarea și funcționarea bibliotecilor regionale*, să se treacă la reorganizarea acestor secții, urmărindu-se descongestionarea lucrătorilor desemnați pentru această muncă de alte sarcini și trecerea sau fixarea lor în cadrul secției de catalogare, clasificare și organizare a cataloagelor. Această măsură ar opri fluctuația de cadre — principala primejdie care planează asupra acestei munci — asigurînd un minim de constanță în îndeplinirea operațiilor. Se impune, de asemenea, o delimitare mai strictă a atribuțiilor celor două secții din serviciul de completare și organizare a cataloagelor, ca și o oarecare specializare a lucrătorilor în cadrul secției, pe operații distincte.

Față de ansamblul schemei bibliotecilor regionale, pînă în anul 1966, în secția de catalogare au fost repartizate forțe insuficiente ca număr și putere de cuprindere a volumului de muncă dat: un lucrător la Craiova, Pitești, Suceava; doi lucrători la Cluj, Brașov, Timișoara. În rare cazuri, am găsit trei lucrători, de exemplu la Bacău și Ploiești. Pînă la reorganizarea secției de catalogare din octombrie-noiembrie 1965, la Biblioteca orașenească „Mihail Sadoveanu” din Capitală descrierea și clasificarea erau făcute de către metodiști, iar organizarea cataloagelor cădea în sarcina custozilor; astăzi, există și aici o secție de prelucrare, formată din doi lucrători. Din cauza numărului insuficient de cadre atribuit secției de catalogare, oglindirea tuturor publicațiilor în cataloage rămîne în urmă, restanțele din trecut nu pot fi recuperate, se produce perturbări în catalogarea cărții curente, ori se neglijează complet conturarea și completarea anumitor tipuri de cataloage: catalogul alfabetic de serviciu, catalogul topografic etc.

Fluctuația destul de frecventă a cadrelor, fie prin schimbarea atribuțiilor acestora, fie prin transferul lor la alte instituții, conjugată cu incertitudinea care planează asupra delimitării sarcinilor în cadrul serviciului, accentuează lipsa de unitate a cataloagelor actuale, împiedică specializarea lucrătorilor în operațiile cele mai tehnice ale muncii de bibliotecă și duce la dizolvarea ideii de sistem în organizarea cataloagelor.

În general, lucrătorii care asigură pe plan regional prelucrarea publicațiilor au deprins meseria în procesul muncii, dar nu au avut o pregătire sistematică în acest domeniu. Doar în cîteva biblioteci (Brașov, Cluj, Bacău) am găsit, în secția de catalogare, lucrători cu pregătire medie de biblioteconomie și numai la Brașov o absolventă a facultății de biblioteconomie. În vederea înlăturării lipsei de pregătire metodică, ca și pentru a suplini lipsa unor manuale mai recente de organizare a cataloagelor, Consiliul așezămintelor culturale a organizat, în vara anului 1966, cursuri de perfecționare în descriere și clasificare, care și-au și arătat roadele. Este bine ca cei care au frecventat aceste cursuri să lucreze în secția de catalogare și să efectueze descrierea și clasificarea tuturor publicațiilor care intră în bibliotecă, indiferent de secția cărora le sînt atribuite,

ca și organizarea tuturor cataloagelor existente, pentru a se asigura acea viziune unitară fără de care aceste operații nu-și află eficacitatea. În felul acesta, vor putea fi înlăturate greșelile de descriere și clasificare, greșeli foarte frecvente în cataloagele bibliotecilor regionale, nu vor mai exista diferențe de organizare de la un catalog la altul în cadrul aceleiași bibliotecii, se va contura mai clar ideea de sistem de cataloage. Intocmirea și organizarea tuturor cataloagelor bibliotecii în cadrul aceleiași secții va duce, implicit, la economie de forțe și va asigura o prelucrare ritmică, atât a fondurilor noi, cât și a fondurilor vechi, depozitate fără a fi catalogate.

2. Sistemul de cataloage din biblioteca regională

Prin sistem de cataloage al unei bibliotecii se înțelege, de obicei, ansamblul cataloagelor acelei bibliotecii, cataloage care se completează reciproc și sînt dependente unele de celelalte. Fixarea sistemului de cataloage implică o răspundere de mare însemnătate, cu adînci repercusivități în activitatea viitoare a bibliotecii. Cataloagele reprezintă, în majoritatea bibliotecilor, rezultatul acumulării unui mare volum de muncă prestat de generații succesive de bibliotecari. O greșeală în organizarea unui catalog sau în aprecierea importanței unui anume tip de catalog se reflectă în întreaga desfășurare viitoare a activității bibliotecii, făcînd imposibilă rezolvarea anumitor cerințe ale cititorilor. Bibliotecarul trebuie să țină seama, cînd stabilește sau completează un anumit sistem de cataloage, în primul rînd de cerințele publicului care îl va consulta, dar și de eventuala evoluție a acestor cerințe. El trebuie să aibă în vedere mărimea și componența fondurilor prezente ale bibliotecii, ca și perspectivele de dezvoltare a acestora. Un sistem de cataloage bine gîndit va include un oarecare grad de elasticitate, de adaptabilitate la noi condiții, va prevedea dezvoltări ulterioare diferite. Sistemul de cataloage trebuie să dezvăluie în mod just și în condiții de optimă valorificare componența fondului de cărți al bibliotecii, fiind în măsură să răspundă la toate — sau aproape la toate — întrebările puse de publicul cititor.

La conturarea sistemului de cataloage al unei bibliotecii, trebuie să existe o apreciere reală a forțelor de muncă existente și o strictă planificare a muncii, pentru ca sistemul să se încadreze în tipul și structura bibliotecii, să răspundă sarcinilor acesteia. În continuare vom examina situația reală a fiecărui tip de cataloage existent în bibliotecile regionale.

3. Cataloage pentru cititori

a. CATALOGUL ALFABETIC PENTRU PUBLIC

Acest catalog este rezultatul muncii de inventariere a cărților pe fișe, grupate după nume de autori (personali sau colectivi) și după titluri pentru lucrări anonime, precum și după numele tuturor persoanelor care au participat la alcătuirea cărții. Catalogul alfabetic este un instrument operativ și eficient, oferit cititorului pentru a stabili: dacă biblioteca are o anumită carte și ce lucrări de un anumit autor sau ce ediții dintr-o anumită lucrare se găsesc în bibliotecă.

Toate bibliotecile regionale posedă un catalog alfabetic pentru public. Organizarea lui diferă însă de la o regiune la alta; el este general — reflectînd întregul fond de cărți pus la dispoziția publicului, prin sala de lectură și prin secția de împrumut (la Pitești, Timișoara și Oradea), sau pe secții — împrumut și sală de lectură separat (la Craiova, Biblioteca orașenească din București, Suceava, Ploiești, Cluj, Bacău, Brașov). Organizarea în maniere diferite a cataloagelor pentru public — general sau pe secții — depinde de condițiile de local existente în fiecare bibliotecă și este dictată de circuitul sau de accesibilitatea cititorilor la ambele secții. În orice caz, recomandăm ca, atunci cînd există condiții, aceste cataloage pentru public să fie instalate în așa fel încît să poată fi consultate cu aceeași ușurință atât de cititorii sălii de lectură, cât și de cititorii secției de împrumut și să se organizeze un singur catalog general alfabetic. În condițiile în care întregul fond de publicații este reprezentat în depozitul general al sălii de lectură, pe fișele dubletelor existente la secția de împrumut se va pune sigla acestei secții (I). În condițiile în care depozitul sălii de lectură nu este cel mai reprezentativ depozit al bibliotecii, adică în el nu se găsesc absolut toate titlurile existente, pe fișe se vor pune două

sigle: (L) sală de lectură, (I) secție de împrumut, iar cititorii vor fi îndrumați, prin instrucțiuni afișate sau prin lămuririle date de custozi, asupra semnificației siglelor. În felul acesta, se va face o mare economie de forțe de muncă și de materiale, iar cataloagele vor deveni mai reprezentative.

În stadiul actual, catalogul alfabetic, ca de altfel toate cataloagele bibliotecilor regionale, sînt alcătuite în măsură egală din fișe tipărite și din fișe redactate pe plan local; acestea din urmă, majoritatea scrise de mînă, au un aspect neuniform, inestetic și conțin destule greșeli. Cea mai gravă și mai frecventă lipsă în redactarea locală a descrierii publicațiilor o constituie neuniformitatea vedetei: cuvîntul de ordine nu este corect fixat, mai ales la numele compuse³⁾; prenumele nu sînt aproape niciodată întregite și adeseori sînt greșit inversate⁴⁾; numele străine nu sînt corect ortografiate (mai ales numele transcrise din alfabetul chirilic și adaptate la ortografia română, maghiară, germană, franceză etc.); autorii care au iscălit sub diferite nume nu sînt grupați sub aceeași vedetă; nu se respectă regimul pseudonimelor⁵⁾ etc. Aceste lipsuri, cu reperusiuni întinse mai ales în organizarea catalogului alfabetic, care are ca principiu de bază, orînduirea fișelor după nume de autori și titluri de lucrări anonime, duc la dezorganizarea catalogului, la scăderea eficacității lui, la dezinformarea cititorilor. Aceste deficiențe se reflectă de asemenea în mod cu totul supărător în stabilirea semnului Cutter, ceea ce are drept consecință intercalarea diferită în raft a operelor aceluiași autor⁶⁾.

Revizuirea cataloagelor alfabetice, foarte necesară și actuală în momentul de față, trebuie să urmărească, în primul rînd, unificarea vedetei după principii științifice, luîndu-se ca punct de plecare vedeta stabilită de fișa tipărită. Este, de asemenea, foarte oportună alcătuirea unui fișier local de vedete, în care să se reflecte efortul de exprimare uniformă a numelui autorilor, fișier care ar constitui un prim pas în conturarea unor instrumente ajutătoare în munca de descriere.

Problema autorului colectiv⁷⁾ a fost neînțeleasă și nerezolvată în bibliotecile regionale. Datorită faptului că fișele vechi (din 1958—1960) nu întrebuintau elementul „autor colectiv” — ne referim, în special, la fișele cu autor colectiv P.C.R. (P.M.R.), U.T.C. (U.T.M.), C.C.S. (C.G.M.); România (Republica Socialistă România) — iar în momentul introducerii acestui element nou pe fișa unică a Bibliotecii Centrale de Stat nu s-a dat operativ și lămuririle necesare asupra acestei noțiuni noi în munca de descriere, majoritatea bibliotecarilor nu i-au cunoscut semnificația și nu au știut să-l valorifice în raport cu celelalte fișe. Articolele publicate de Getta Elena Rally în *Călușa bibliotecarului* din 1962—1963, bine documentate și perfect lămuritoare, nu au fost îndeajuns studiate de bibliotecari și, mai ales, nu au fost aplicate în practică. S-a ajuns astfel ca, după 4—5 ani de la introducerea acestui element în fișa tipărită, el să constituie o greutate în munca de organizare a cataloagelor, pe care bibliotecarii au rezolvat-o fie ștergînd complet autorul colectiv de pe fișa tipărită, fie ignorîndu-l în aranjare, împrăștiînd în tot catalogul, după primul cuvînt din titlu (Hotărîre, Statut, Congres, Declarație, Plenară etc.), fișe care ar fi trebuit unificate sub aceeași vedetă, constituind rubrici bogate și semnificative în conținut. De asemenea, nu am întîlnit, în nici o bibliotecă, redactări locale ale descrierilor la autor colectiv.

Multe dintre fișele alcătuite pe plan local, în special cele redactate la începutul constituirii cataloagelor, au o descriere incompletă, inexactă, neuniformă. Elementele din descriere sînt inserate de multe ori la întîmplare, fără a se respecta ordinea prestabilită teoretic. Prescurtările nereglementare, omisiunile de subtitlu, de colecție sau de titluri de volum sînt prezente, în mai toate fișele, sărăcindu-le în conținut. Mai persistă în multe fișe vechi, neînlocuite, formule perimate, reguli de mult depășite. Nu se cunosc sau nu se respectă regulile de redare a numelui autorilor atunci cînd sînt mai mult de trei, nu se specifică colectivul de redacție, nu se trece în descriere titlul sau conținutul fiecărui volum în parte, nu se urmărește ca descrierea unui volum să fie redactată după

³⁾ Uneori și la numele simplu: Edmondo De Amicis, descris la Edmondo; Plés Bella, descris la Bella etc.

⁴⁾ Popa, Ion Victor în loc de Popa, Victor Ion; Balzac, de Honoré, în loc de Balzac, Honoré de; Andricu, G. Mihail, în loc de Andrić, Mihail G.

⁵⁾ De exemplu, Șalom Alehem, inversat greșit la Alehem, Șalom sau Marcos Ana, inversat și intercalat la Ana, Marcos.

⁶⁾ Din nenumăratele exemple de redare neuniformă a vedetei spicăm dintr-un singur catalog: Garcia Lorca, Federico — un volum descris la Lorca, Federico Garcia, restul la Garcia Lorca, Federico; Antim Ivreanu — vedeta stabilită la Ivreanu, Antim; Horatius Flaccus, Quintus redat în trei feluri: Horațiu; Horatius, Flaccus Quintus; Horatius etc.

⁷⁾ Avem convingerea că astăzi, după ținerea cursurilor de catalogare și clasificare mai sus amintite, multe din nelămuriri au fost înlăturate.

aceleași principii ca și celelalte volume din aceeași lucrare, nu se completează numele localității sau anul de apariție atunci când acestea nu sînt explicit indicate în volum, elementele cantitative sînt redată simplist, iar notele și adnotarea lipsesc complet. Forma ortografică lasă mult de dorit peste tot, regimul majusculilor nu este reglementat, iar semnele de punctuație ori sînt puse la întîmplare, ori lipsesc complet. În general, deci, redactarea pe plan local a fișei de catalog nu se ridică la un oarecare nivel științific și nu respectă principiile de bază ale unei descrieri moderne: completudinea, exactitatea, claritatea, uniformitatea.

Se impune deci, de la o primă considerare a ansamblului descrierii și a aspectului exterior, o revizuire generală a cataloagelor alfabetice, pentru înlocuirea fișelor vechi, depășite ca descriere, cu fișe bogate în informații, clar și uniform alcătuite. Pe cit este posibil, avînd în vedere condițiile fiecărei biblioteci regionale, trebuie să se depună eforturi ca aceste fișe să fie dactilografiate, încît întregul catalog să fie ușor de consultat.

Regimul fișelor complementare nu este reglementat în majoritatea cataloagelor, cu rare excepții (Cluj, Biblioteca orășenească din București); bibliotecarii nu și-au fixat încă limpede categoriile de fișe complementare care ar fi conforme cu profilul cataloagelor lor și cu forțele de muncă existente, nu au privit această muncă de completare a catalogului alfabetic în cadrul unui sistem bine gîndit și perfect justificat. În general se fac fișe complementare pentru coautori (dar nu în toate bibliotecile), foarte rar și inconsecvent la prefațatori, traducători, redactori etc. Tot atît de rare sînt și cazurile cînd se fac descrieri complementare pentru fișa personalia, categorie care se pierde prin neevidențiere în ansamblul catalogului alfabetic și care doar la cel sistematic, prin indicele de clasificare la domeniul sau la 92 *Biografii*, mai poate fi valorificată.

În toate cataloagele alfabetice ale bibliotecilor regionale, fără excepție, figurează foarte multe fișe de periodice sau de seriale, unele foarte vechi, altele mai noi, dar pentru care nu s-a făcut distincția între „carte” și „serial”. Epurarea cataloagelor alfabetice pentru cărți de fișele de periodice mai vechi sau de fișele de seriale și includerea acestora din urmă în fișierul de periodice va trebui să constituie unul din obiectivele de urmărit în mod constant în timpul operației de revizuire a cataloagelor.

Organizarea cataloagelor alfabetice a suferit și din cauza lipsei de îndrumări scrise și de cursuri teoretice. De asemenea, fluctuația cadrelor la secția de cataloage, trecerea de la o concepție de aranjare la alta sau de la un grad de cunoștințe la altul au adus grave prejudicii în munca de redactare a cataloagelor. O cercetare mai atentă a succesiunii fișelor în catalog relevă multe încălcări ale regulilor de intercalare și rezolvări ad-hoc, diferite de la o perioadă la alta și de la un caz la altul. Cele mai multe inadvertențe sînt cauzate de nerespectarea vedetei uniforme sau de o descriere defectuoasă; de asemenea, intercalarea fișei tipărite printre fișele locale mult mai sumare și mai incomplete dă naștere la discrepante, la despărțirea operelor unui autor în două rubrici diferite sau la intercalarea la distanță a două volume din aceeași operă. În general, nu se cunosc cîteva reguli principale de intercalare a fișelor în catalogul alfabetic: orînduirea fișelor de opere complete, opere alese și culegeri în fața operelor separate ale unui autor; a fișelor publicațiilor în alte limbi față de cele în limba română; intercalarea fișelor complementare față de cele principale, succesiunea fișelor lucrărilor cu doi autori, cu trei autori, cu mai mulți autori; orînduirea fișelor de manuale; aranjarea fișelor din opere separate ale clasicilor marxism-leninismului; intercalarea fișelor de autori cu nume compuse față de numele simple și a fișelor de autori cu prenumele complet față de forma cu-prenumele prescurtat etc.

În multe cataloage alfabetice regionale, literele *ă, î, ș, ț* sînt confundate, în așezare, cu literele *a, i, s, t*, atît în interiorul numerelor, cit și în inițială, lucru complet nejustificat.

Există și un procent destul de însemnat — variînd de la o bibliotecă la alta — de greșeli de amănunt, cauzate de neatenție, fluctuație în muncă, lipsă de timp și de nerespectare a regulilor de descriere. În unele locuri, nu se cunosc regulile privitoare la stabilirea cuvîntului de ordine la lucrările anonime care au ca titlu un numeral cardinal sau ordinal; se consideră, greșit, că un titlu de lucrare anonimă trebuie să fie cotat ca un șir neîntrerupt de litere; nu se face diferență între *un* și *o* ca articol și ca numeral etc.

Munca depusă pentru constituirea cataloagelor sistematice și a cataloagelor de serviciu va forma obiectul unor articole viitoare.

Antoaneta TOFAN
Maria SENGUC

Metodele de întocmire a bibliografiilor

Rezultatele activității de cercetare au fost întotdeauna determinate, în mare măsură, de metodele aplicate. În contextul contemporan, metodele de cercetare au căpătat, însă, o valoare nouă. Folosite în sistemul de cercetare în colectiv, ele asigură unitatea necesară atingerii scopului propus: „micșorarea incertitudinii rezultatelor și reducerea la minimum a posibilităților de eșec”¹⁾.

În general vorbind, bibliografia nu mai poate fi nici ea astăzi o ocupație individuală, cum a fost un timp, de altfel cu neajunsuri. Ea a devenit o activitate colectivă, bine organizată și cu canoane precise, care tind spre o uniformizare pe plan internațional. Nu ne referim, desigur, la bibliografia pe care un om de știință o alcătuiește pentru sine, chiar dacă are posibilitatea să consulte unele bibliografii atent întocmite. Cercetătorul singur poate urmări toate aspectele problemelor care îl interesează, uneori în lecturi aparent îndepărtate de subiect și din domenii străine de specialitatea sa, ajungând la ceea ce R. Harré numește „explicații interștiințifice”²⁾. Bibliografia de acest gen poate fi considerată ca un bun personal al omului de știință și reprezintă dintr-un anumit punct de vedere, efigia lui. Dar constituirea ca disciplină științifică a bibliografiei și înregistrarea la zi a producției editoriale, așa încât rezultatul să fie ușor utilizabil de toți cercetătorii din diferite domenii, sînt urmarea unei colaborări. Pe acest plan, pot fi valorificate metodele de întocmire a bibliografiilor.

În discuția asupra metodelor, este necesar să arătăm că punerea lor în aplicare poate fi facilitată prin organizarea care se dă domeniului de activitate bibliografică.

Este, fără îndoială, foarte important ca o bibliografie să fie lucrată de instituția care posedă cea mai mare parte a materialului destinat bibliografiei, inițiată chiar de instituția respectivă sau încredințată ei de către un for superior, ținînd seama de posibilitățile cele mai rentabile de angrenare a activităților bibliografice. (Acesta a fost considerentul pentru care Biblioteca Academiei Republicii Socialiste România a inițiat alcătuirea bibliografiilor românești retrospectiv — cărți, periodice și articole din perioadă, iar Bibliotecii Centrale de Stat i-a revenit sarcina întocmirii bibliografiei naționale curente). Eforturile de depistare și chiar de prelucrare a materialelor sînt, astfel, micșorate.

Un mod de a asigura aplicarea riguros științifică a metodelor în cazul bibliografiilor de specialitate este alcătuirea lor de către institutele cu profil adecvat domeniului abordat de bibliografie. O bibliografie de acest tip, întocmită într-o bibliotecă sau într-un centru de documentare cu profil mai larg, va fi lucrată de bibliografi specializați sau bine orientați în domeniul respectiv. În acest fel, munca lor nu numai că are o rentabilitate incomparabil mai mare, dar e și mai exactă, mai ferită de greșeli. Se aplică, uneori, un sistem de colaborare între bibliografi și un coordonator științific sau un consultant în specialitatea respectivă.

Condițiile în care se desfășoară practica bibliografică sînt influențate, de asemenea, de felul în care se prezintă tipăriturile, de absența unora din elementele bibliografice esențiale sau de apariția acestor elemente în forme diferite de cele cunoscute. Toate acestea antrenează răspunderea editurilor și a tipografiilor, care nu mai pot ignora, în epoca noastră, obligațiile lor de integrală și corectă consemnare a elementelor de care avem nevoie pentru identificarea produselor de tipar.

¹⁾ Jesse H. Shera. *Libraries and the organization of Knowledge*. London, Crosby Lockwood & Son Ltd., 1965, p. 215.

²⁾ R. Harré. *An introduction to the logic of sciences*, London, Macmillan and Co. Ltd., 1960, p. 100.

În mod ideal, bibliograful ar trebui să citească toate lucrările pe care le înregistrează în bibliografie și tot ceea ce se scrie despre aceste lucrări. Dar, cel puțin atunci când este vorba de bibliografii de mari proporții, această obligație pune la încercare onestitatea bibliografului. Mașinile electronice vor rezolva, într-un viitor nu prea îndepărtat, această problemă. Deocamdată, trebuie să recunoaștem că munca bibliografului poate deveni mai proprie, mai științifică, dacă va fi ajutată de lectura rezumatului pe care autorii ar trebui să-l adauge la sfârșitul lucrărilor lor și care, fiind întocmit de ei înșiși, ar reda cu exactitate ideile cuprinse în aceste lucrări. Rezumatul poate avea, pentru bibliograf, același rol de îndrumător ca și pentru cititori. Adăugarea rezumatelor redactate de autori îmbină, așadar, interesul acestora pentru o bună informare a cititorilor asupra operelor lor cu necesitățile muncii bibliografice.

Metodele de alcătuire a bibliografiilor — investigația, selecția³⁾, descrierea și clasificarea — nu se deosebesc, în esență, de metodele folosite în domeniul cercetării științifice, excepție făcând metoda experimentului. Experimentul nu poate fi folosit ca metodă în bibliografie, deoarece bibliografia nu acționează asupra obiectului său — materialele tipărite sau în manuscris. În tehnica muncii bibliografice, metodele se aplică în aceeași succesiune care corespunde etapelor logice ale gândirii. Aceasta este o garanție pentru permanența metodelor, care vor rămâne aceleași chiar dacă tehnicile de lucru se vor schimba. W. Clyde De Vane remarcă, de pe acum, progresele pe care le-a făcut bibliografia, prin aplicarea unor tehnici necunoscute de predecesorii noștri.⁴⁾

Dacă bibliografia nu-și poate lărgi domeniul de cercetare folosind experimentul, în schimb ea își dezvoltă metodele de lucru, care constituie, am putea spune, aproape un al doilea obiect al său (obiectul său propriu, dacă considerăm bibliografia și o știință a metodelor).

Totalitatea metodelor folosite într-o bibliografie și modul în care sînt puse în aplicare alcătuiesc, împreună cu obiectul și cu structura bibliografiei, concepția bibliografiei respective. Fixarea obiectului, a structurii și a metodelor are loc într-o fază preliminară începerii muncii bibliografice propriu-zise, ceea ce constituie, dacă nu o metodă, în orice caz o dovadă a spiritului metodic în bibliografie.

O dată fixată tema bibliografiei, se va hotărî, de la început, dacă aceasta va cuprinde cărți, periodice, articole din periodice, manuscrise; dacă va fi adnotată și în ce fel (critic sau necritic); dacă va fi retrospectivă sau va indica materiale care apar curent; dacă va fi exhaustivă sau selectivă; se va preciza categoria de cititori căreia îi este destinată; se va fixa, de asemenea, modul de apariție a bibliografiei: săptămînal, lunar, anual, pentru bibliografia curentă, în fascicule sau în volum, pentru bibliografia retrospectivă (cu succesiunea volumelor); se vor stabili materialele anexe ale bibliografiei: categoriile de indici, lista perioadelor fixate (pentru bibliografiile de articole din periodice), lista prescurtărilor folosite etc.

Formularea titlului și a subtitlului va trebui să fie cit mai corespunzătoare conținutului și concepției bibliografiei.

În aceeași fază preliminară, se precizează amănuntele fiecărei metode, folosindu-se experiența bibliografiilor anterioare. Este deosebit de important ca hotărîrile privitoare la diversele detalii să fie respectate pînă la sfârșitul lucrării, pentru a se păstra unitatea acesteia. Pe parcurs, se pot ivi, mai ales la o bibliografie retrospectivă, situații neprevăzute. Acestea vor fi rezolvate în armonie cu întreg sistemul adoptat (prin asemănare cu cazuri apropiate sau de aceeași natură). Este necesar ca modul de rezolvare a acestor cazuri noi să se adauge la instrucțiunile redactate la început, pentru a se evita soluționarea diferită a unor situații similare în perioada de lucru următoare. Revizuirea finală a bibliografiei, care trebuie să fie efectuată de o singură persoană, are ca scop tocmai îndreptarea eventualelor neconcordanțe generate de nerespectarea normelor stabilite, situație de prevăzut atunci cînd o lucrare este întocmită de un colectiv.

Este de dorit, de asemenea, ca și contribuțiile ulterioare, aduse unei bibliografii, să respecte aceleași norme de lucru, astfel încît consultarea lor, bazată pe un sistem unic să fie simplificată (Volumul al IV-lea al Bibliografiei românești vechi, 1508—1830. Adăogiri și îndreptări. Buc., 1944, este construit după sistemul primelor trei volume apărute cu mult timp înainte).

³⁾ D. D. Ivanov, în articolul: *Metode științifice ale bibliografiei*, publicat în *Studii și cercetări de documentare și bibliologie*, 6 (seria nouă), nr. 2, iunie 1964, p. 123—136, pare să reunească investigația și selecția într-o metodă pe care o numește *evidență*.

⁴⁾ De Vane, W. Clyde. *Higher education in twentieth-century America*. Cambridge, Massachusetts, Harvard University Press, 1965, p. 112.

În studiul de față, pe care îl publicăm în articole succesive, ne vom ocupa de felul în care sînt folosite în bibliografie investigația, selecția, descrierea și clasificarea. Un capitol aparte îl vor forma materialele anexe și operațiunile pentru definitivarea unei bibliografii.

Investigația

Metoda investigației are în bibliografie două faze: prima, aceea a stringerii materialului care intră în bibliografie; cea de-a doua, în care se caută datele necesare completării descrierii.

În această parte a studiului nostru, vom analiza prima fază a investigației, urmînd să tratăm cea de-a doua fază de cercetări atunci cînd vom examina metoda descrierii bibliografice.

Investigația pentru stringerea materialului este precedată de fixarea izvoarelor. Aici intervine experiența bibliografului și posibilitatea de orientare, care formează calitățile sale esențiale.

Ce anume se cercetează⁵⁾?

În primul rînd, se urmărește izvoarele primare, adică publicațiile înseși. Pentru găsierea acestora, se stabilește lista fondurilor de publicații în care se presupune că se găsesc materialele căutate: mai întîi, colecțiile bibliotecilor, începînd cu cele mai dotate în domeniul la care se referă bibliografia. De altfel, după cum am văzut, instituția care posedă cel mai bogat și mai reprezentativ fond pentru domeniul respectiv trebuie să fie, în principiu, și aceea care alcătuiește bibliografia. În vederea alcătuirii unei anumite bibliografii, o instituție își poate întregi cît mai mult fondurile. Așa a procedat, de exemplu, Biblioteca Academiei, cu toate că posedă cea mai importantă colecție de publicații românești din țară, atunci cînd a lucrat *Bibliografia românească veche, 1508—1830*, bibliografia *Publicațiile periodice românești (ziare, gazete, reviste), 1820—1906* și tot așa procedează și în prezent, cînd are în planul ei publicarea, în continuare, a acestor bibliografii. Se consultă apoi fondurile celorlalte biblioteci din localitate și, dacă e cazul (mai ales atunci cînd se lucrează o bibliografie cu caracter exhaustiv), fondurile bibliotecilor din alte localități, din țară și din străinătate. Uneori, investigația se realizează prin colaborare cu bibliotecile respective, dar alteori se impun deplasări la diferite centre. Menționarea în descrierea bibliografică a locului (sau chiar a mai multor locuri) unde a fost găsit fiecare material ne oferă puțința de a urmări o parte din cercetările întreprinse.

Investigațiile au în vedere nu numai bibliotecile publice (științifice și de cultură generală), ci și pe cele semipublice (pentru *Bibliografia românească veche*, au fost cercetate biblioteci de mănăstiri și biserici) și particulare.

Neputînd cunoaște posesorii de cărți românești vechi, Academia Română a aplicat, în cercetările pentru *Bibliografia românească veche*, un procedeu mai puțin obișnuit pentru acea vreme: la 30 iunie 1898, a lansat un apel către cei care posedau cărți vechi, pentru a le pune la dispoziția Academiei. Unii dintre cei care au răspuns au fost de acord să primească, în schimbul cărților vechi, cărți noi sau anumite publicații ale Academiei⁶⁾.

În arhiva Academiei Republicii Socialiste România, există un document care indică o altă sursă posibilă: expozițiile de cărți. În acest document este arătat că între 18 și 20 mai 1908, Nerva Hodoș s-a deplasat la Iași, pentru a cerceta cărțile vechi care făcuseră parte dintr-o expoziție organizată acolo, pentru a le introduce în *Bibliografia românească veche*⁷⁾.

⁵⁾ Categoriile de surse pentru bibliografia retrospectivă au fost enumerate de George Balculescu în studiul *Despre problemele organizării bibliografiei naționale retrospective*. Studiul și cercetări de bibliologie, 2, 1957, p. 48—49 și de Dan Bugeanu în studiul *Cîteva probleme actuale ale bibliografiei naționale retrospective*. Căluza bibliotecarului, 18, nr. 2, feb 1965, p. 85.

Menționăm, de asemenea, că E. P. McCrum și H. Dudenbostel Jones, în lucrarea *Bibliographical procedures and style*, Washington, 1954, p. 8—10, împart sursele în două categorii: publicate și nepublicate.

⁶⁾ Aug. Z. N. Pop. *Bibliografia românească, operă de colaborare națională*. Studiul și cercetări de bibliologie, 3, 1960, p. 220; Biblioteca Academiei Republicii Socialiste România, mss. rom. 5101, f. 87—89.

⁷⁾ Arhiva Academiei Republicii Socialiste România, 1908, A-15, f. 178 recto.

În al doilea rând, se urmăresc izvoarele secundare, adică toate sursele care furnizează indirect date bibliografice. Acestea sînt: catalogele de bibliotecă — între care se numără și catalogele colective — sub formă de fișiere sau tipărite (uneori, catalogele sînt consultate numai pentru a se ajunge la publicații, dar alteori cercetarea se rezumă la datele oferite de cataloge); diferite alte tipuri de publicații ale bibliotecilor, caiete selective, buletine de informare și documentare; bibliografii și biobibliografii; cataloge de edituri și de tipografii; cataloge ale cabinetelor de lectură; anunțurile apărute în presă și sub formă de foi volante, mențiunile de pe copertele cărților și de pe verso foii de titlu (un anunț cu mențiunea: „va apărea” nu este concludent, pentru că o lucrare semnalată astfel ar putea, pînă la urmă, să nu mai fie tipărită). O incertitudine similară planează asupra lucrărilor anunțate cu mențiunea: „în manuscris”. În ambele cazuri, acest fel de semnalări trebuie să fie verificate. Dacă nu pot fi stabilite date precise asupra apariției lor, lucrările vor fi incluse în bibliografie într-o rubrică aparte sau vor alcătui o bibliografie a cărților anunțate, dar netipărite⁸⁾; volume omagiale, monografii; memorialistică; corespondența publicată sau în manuscris a personalităților reprezentative în domeniul în care se întocmește bibliografia și a celor cu care acestea au avut relații; prefetele scrise de autori bibliografici la propriile lucrări sau prefetele scrise de alții la lucrările autorilor cuprinși în bibliografie; enciclopediile de diferite tipuri.

După părerea lui K. Larsen, în cazul în care un titlu este menționat într-o publicație, dar cartea nu a fost găsită, titlul este trecut în bibliografie, făcîndu-se trimitere la publicația și la alineatul unde este menționat⁹⁾. De aici s-ar putea deduce că sursele secundare nu au valoarea celor primare. Desigur, nu putem nega faptul că unele surse sînt mai puțin demne de încredere și, de aceea, va trebui să ținem seama de eventualele erori, strecurate, de pildă, în memorii și corespondență. Acordăm, însă, credit mențiunilor apărute în publicații despre care putem presupune că au fost alcătuite cu competență și cu controlul necesar.

Informațiile furnizate direct de autor, de familia sau de prietenii săi pot constitui, de asemenea, o sursă bibliografică. Fiind vorba de o informare orală, menționarea sursei este obligatorie.

Cercetările întreprinse au în vedere nu numai găsirea publicațiilor care vor intra în bibliografia propriu-zisă, ci și depistarea materialelor care contribuie la întregirea viziunii asupra autorilor și operelor lor și care se vor adăuga bibliografiei sub forma documentației.

Bibliografia românească veche, 1508—1830 indică, după fiecare descriere, principalele crestomații în care se află extrase din cărțile descrise, precum și principalele lucrări în care se fac referiri la acestea.

O documentație și mai bogată găsim în **Bibliografia literaturii române, 1948—1960**¹⁰⁾. Categoriile de date consemnate la fiecare autor sînt: anul nașterii și, dacă e cazul, cel al morții; publicațiile biografice și bibliografice asupra autorului; textele originale, cu indicația sumarului volumelor și a diferențelor de sumar dintre ediții, traduceri ale acestor texte în alte limbi; prefetele scrise la cărțile altor autori; traduceri efectuate de autor din diferite limbi; lucrările în colaborare; ziarele și revistele la care a colaborat, cu indicarea perioadei; lucrările care cuprind referințe asupra autorului și operelor sale; elemente iconografice (portrete și facsimile, cu menționarea publicațiilor în care au apărut).

Amploarea investigațiilor pentru găsirea acestor date este evidentă și enumerarea lor ne permite să le reconstituim.

Autorii s-au întrebat care este limita investigațiilor bibliografice (nu ne referim, desigur, la cercetările a căror durată este de la început fixată prin stabilirea unui termen de predație, așa cum este cazul multor bibliografii la cerere sau al bibliografiilor curente cu apariție periodică). În această privință, părerea lui B. P. McCrum și H. D. Jones este următoarea: nu se poate indica nici o regulă privitoare la perioada care poate fi considerată satisfăcătoare pentru investigații, deoarece bibliograful este trimis de la o referință la alta. Dar se poate aprecia că e cazul să se încheie cercetările atunci cînd, mergînd pe căi diferite, se ajunge la aceleași publicații¹¹⁾.

⁸⁾ Dan Bugeanu, *op. cit.*, p. 85.

⁹⁾ Knut Larsen, *Les services bibliographiques nationaux*. Paris, UNESCO, 1955, p. 68.

¹⁰⁾ *Bibliografia literaturii române, 1948—1960*. Sub redacția acad. Tudor Vianu, Buc., Editura Academiei R.P.R., 1965, XXIV + 1124 p. (Biblioteca Academiei R.P.R.).

¹¹⁾ McCrum și Dudenbostel Jones, *op. cit.*, p. 13.

Comparînd investigațiile care sînt făcute pentru bibliografia curentă cu cele care se întreprind pentru bibliografia retrospectivă, recunoaștem că, în investigațiile de lucrează pe baza fondurilor unor biblioteci cu depozit legal. În afară de aceasta, editura și tipografiile pot fi direct consultate ori de cîte ori există o nelămurire în privința apariției publicațiilor și a respectării depozitului legal. În cazul în care o publicație primită s-a pierdut, ea poate fi lesne obținută.

Investigația este mai dificilă pentru bibliografia retrospectivă. Ea cere multă ingeniozitate și răbdare. Chiar dacă investigația se bazează tot pe fondul unei biblioteci care a avut depozit legal, publicațiile s-au putut pierde. Se întîmplă ca ele să nu poată fi găsite, cu toată asiduitatea cercetătorilor. Au fost perioade în care depozitul legal a funcționat defectuos și nu o dată Academia Română s-a văzut obligată să se adreseze editurilor și tipografiilor cerindu-le să respecte dispozițiile legii. Pentru epoca anterioară apariției legii depozitului legal, situația este și mai dificilă. Numărul mare de izvoare îngreuiază și prelungeste cercetările. Eventuala colaborare cu alte biblioteci este mai greu de stabilit și încă și mai greu este să se impună unor colaboratori de la distanță anumite norme de lucru, pentru numărul mare de cazuri posibile. Dificultățile bibliografiei retrospective explică de ce, cu toată atenția care i se acordă, se ivesc întotdeauna, după apariția bibliografiei, elemente noi, care fac obiectul unor contribuții ulterioare.

Ileana BÂNCILĂ



SEMINARIILE RAIONALE CU BIBLIOTECARIILE DE LA SATE

Plenara Consiliului așezămintelor culturale din cadrul Comitetului de Stat pentru Cultură și Artă, ținută în luna iunie 1966, a dezbătut una din problemele de primă importanță pentru activitatea cultural-educativă, și anume, recrutarea, calificarea și perfecționarea cadrelor care lucrează în acest domeniu. Printre măsurile prevăzute în vederea rezolvării acestei probleme se înscrie și instituirea unui sistem obligatoriu de instruire, cu caracter permanent, sub formă de cursuri, instructaje și seminarii, sistem care, pe baza dispoziției C.S.C.A. nr. 1371 din 7 decembrie 1966, a intrat în vigoare începînd cu acest an.

Dat fiind locul important pe care îl ocupă, în cadrul acestui sistem, seminariile cu directorii căminelor culturale și cu bibliotecarii de la sate, Consiliul așezămintelor culturale, pe baza experienței acumulate pînă acum, a stabilit o serie de măsuri menite să mărească eficiența acestor forme de instruire.

Astfel, programa fiecărui seminar raional va fi discutată în cadrul biroului comitetului raional de cultură și artă, iar apoi va fi avizată de către comitetul regional de cultură și artă. În atari condiții, crește și răspunderea bibliotecii regionale și raionale pentru buna pregătire și desfășurare a seminariilor raionale cu bibliotecarii.

Participarea la seminarii atît a bibliotecarilor comunali și a celor satești, cît și a directorilor de cămine culturale ridică în fața comitetelor raionale de cultură și artă anumite probleme organizatorice. În funcție de condițiile specifice, în unele raioane mai mari, seminariile se pot organiza pe grupe de comune, facilitînd astfel participarea tuturor activiștilor culturali, fără stînjenirea procesului de învățămînt, o parte dintre ei fiind cadre didactice.

Seminariile se vor desfășura trimestrial, pe parcursul a două zile, și vor oferi prilejul unui studiu temeinic, în cadrul lecțiilor, consultațiilor, referatelor și aplicațiilor practice, al celor mai importante probleme profesionale. Programa fiecărui seminar trebuie să răspundă cât mai fidel cerințelor specifice ale muncii culturale din raionul respectiv. În afara problemelor profesionale specifice care vor fi dezbătute separat pentru bibliotecari și directori de cămine culturale, aceștia vor participa împreună, în cadrul fiecărui seminar, la informări privind politica partidului nostru, pe plan intern și extern, situația internațională, problemele social-economice specifice raionului respectiv. Partea comună a instruirii va cuprinde și prelegeri pe teme științifice, de cultură și artă.

Principala deficiență a modului în care au fost organizate pînă acum seminariile raionale cu bibliotecarii, ca de altfel și cu directorii de cămine culturale, a reprezentat-o formalismul. Din lipsa unei pregătiri temeinice, sistematice, seminariile se transformau în ședințe anoste, uneori programate în intervalul dintre sosirea și plecarea mijloacelor de transport cu care participanții se deplasau pînă la centrul de raion. În asemenea condiții, nu putea fi vorba de eficiență.

Recomandările privind actuala formă de organizare a seminarilor raionale pun un accent deosebit pe necesitatea dezbaterii problemelor concrete ale propagandei cărții din raionul respectiv și a generalizării experienței pozitive, prin mijlocirea referatelor de specialitate și a aplicațiilor practice. Antrenarea bibliotecarilor la studierea diferitelor aspecte ale muncii cu cartea, prin consultarea literaturii de specialitate și prin întocmirea unor referate cu ținută științifică, îi va ajuta să depășească empirismul, care caracterizează încă activitatea onora. Colectivele bibliotecilor regionale și raionale au obligația să îndrume bibliotecarii comunali în studiile pe care le întreprind, ajutându-i să găsească mijlocul adecvat de cercetare, să interpreteze materialul factual și să formuleze concluziile corespunzătoare analizei efectuate.

În ceea ce privește aplicațiile practice, ele vor trebui să fie astfel organizate încît să antreneze bibliotecarii în dezbateri fructuoase, scoțindu-i din starea de simpli spectatori. Nu trebuie să se uite că scopul acestor aplicații este tocmai însușirea metodologiei și formarea la bibliotecari a deprinderilor de muncă legate de diversele laturi ale activității bibliotecare.

Un element important al noilor instrucțiuni îl reprezintă indicația privind folosirea seminarilor raionale ca mijloc de verificare a cunoștințelor de specialitate. Însușite de bibliotecari pe baza unei bibliografii obligatorii. Strîns legată de tematica seminarului, bibliografia recomandată va fi de un real folos bibliotecarilor în aprofundarea problemelor de specialitate, dîndu-le, totodată, posibilitatea să participe mai activ și mai competent la discuții. În acest fel, gradul de exigență va înregistra o creștere simțitoare atît pentru organizatori, cît și pentru participanții la lucrările seminarului raional.

Prezentate în linii mari, problemele unei bune organizări a seminarilor raionale nu au fost epuizate. Am insistat asupra acelor de primă importanță. În ultimă instanță, eficiența acestei forme de instruire depinde, în primul rînd, de măsura în care comitetele regionale și raionale de cultură și artă reușesc să antreneze, în pregătirea lor, specialiștii din bibliotecile regionale și raionale, din casele de cultură și de creație. În ansamblul activității comitetelor regionale și raionale de cultură și artă, seminariile raionale vor trebui să se afle pe prim plan.

Florian BANC

Inițierea studenților în folosirea bibliotecii

În fiecare an, Biblioteca centrală universitară din București organizează un ciclu de expuneri pe tema *Cum să folosim biblioteca*, cu scopul de a informa pe studenții din anul I despre fondul de publicații al bibliotecii și de a-i îndruma în tehnica muncii intelectuale. În cadrul Bibliotecii facultății de fizică lecțiile de inițiere au fost programate pe serii sau pe grupe de studenți, decanatul repartizând pentru această acțiune un număr corespunzător de ore. Programul a fost afișat în avizierul studenților și în sălile de lectură ale bibliotecii.

Partea introductivă a cursului a cuprins un scurt istoric al bibliotecii și prezentarea sarcinilor care îi revin în sprijinirea procesului de învățămînt, a muncii de cercetare științifică din facultate și a unor instituții și cadre de specialiști din afara Universității, în activitatea cultural-educativă din facultate.

S-a trecut apoi la prezentarea amănunțită a colecțiilor bibliotecii, care numără circa 30 000 de volume. Au fost relevate principalele tratate, cursurile și lucrările profesorilor de la Facultatea de fizică, cu legeri de probleme de fizică, lucrări de laborator, fondul de cărți social-politice, fondul de microfilme, standarde, fondul de referințe (enciclopedii, tabele de constante, dicționare bilingve). S-a vorbit studenților despre unele publicații importante pentru activitatea didactică și științifică din facultate. Din colecția de periodice au fost prezentate câteva reviste din țară și din străinătate și lista periodicelor la care este abonată Biblioteca Facultății de fizică.

Un capitol important al lecțiilor de îndrumare s-a ocupat de cataloagele bibliotecii: *catalogul alfabetic și sistematic, catalogul planului de învățămînt* — organizat pe ani, secții, discipline și cu materialul indicat la fiecare disciplină, *catalogul alfabetic și cel sistematic al lucrărilor de diplomă, catalogul alfabetic al cărților intrate în anul în curs, catalogul alfabetic al publicațiilor periodice, catalogul cumulativ al revistelor de fizică aflate în principalele biblioteci din Capitală, catalogul alfabetic și sistematic or-*

ganizat pe baza fișelor tipărite de Centrul de documentare științifică al Academiei Republicii Socialiste România. Studenții au primit explicații în legătură cu utilitatea fiecărui catalog și li s-a demonstrat, prin exemple practice, cum pot fi găsite titlurile cărților dintr-un domeniu mai larg sau mai restrîns. Au fost prezentate de asemenea izvoarele de documentare și instrumentele bibliografice de specialitate în domeniul fizicii. O importanță deosebită a fost acordată publicațiilor bibliografice care pot fi consultate la Biblioteca facultății de fizică: *Physikalische Berichte, Physics Abstracts, Referativnii jurnal, Bulletin signalétique* etc., publicațiile din domeniul fizicii editate de Centrul de documentare științifică al Academiei. Studenții au luat cunoștință și de lucrările bibliografice cu caracter general: *Bibliografia Republicii Socialiste România, Catalogul colectiv al cărților străine intrate în bibliotecile din Republica Socialistă România, Repertoriul periodicelor străine din Republica Socialistă România, abonamente*, publicațiile Bibliotecii centrale universitare, *Repertoriul periodicelor din principalele biblioteci din București (Fizică), Învățămîntul superior* — buletin de informare științifică, *Buletinul Cărți străine intrate în bibliotecile de învățămînt superior din țară și altele.*

S-au dat explicații privind tehnica de lucru cu aceste publicații și modalitățile procurării lor prin împrumutul interbibliotecar. S-a arătat că biblioteca posedă multe cataloage și liste informative ale marilor edituri din străinătate și că aceste materiale, grupate pe țări și edituri, pot fi consultate de cei care doresc să cunoască lucrările care se publică în domeniul fizicii. Studenții au aflat și despre posibilitățile de documentare și informare oferite și de alte biblioteci din Capitală.

O bună parte din lecții s-a ocupat de problemele legate de metodologia studiului individual. Studenților li s-a vorbit despre metodele de grupare și sintetizare a materialului studiat, despre întocmirea bibliografiilor.

În continuare, s-au dat indicații privind completarea buletinului de cerere și a celui de împrumut.

Ultima parte a lecțiilor a fost rezervată prelucrării regulamentului intern de funcționare a bibliotecii, s-a explicat care sînt drepturile și obligațiile studenților insistîndu-se asupra grijii pe care trebuie să o aibă cititorii față de avutul obștesc.

Lecțiile de îndrumare s-au încheiat cu o vizită în sălile de lectură și în depozitul bibliotecii.

Iuliana IONESCU
bibliotecar șef
Biblioteca facultății de fizică

APLICAREA DIFERENȚIATĂ A METODELOR DE POPULARIZARE A CĂRȚII AGRICOLE

În planurile bibliotecilor comunale din raionul Reghin, popularizarea cărții agricole se conturează ca un obiectiv important al activității cultural-educative, în directă legătură cu problemele întăririi economico-organizatorice a cooperativelor agricole de producție. Traducerea în practică a acestui obiectiv depinde, în cea mai mare măsură, de felul în care biblioteca reușește să se integreze în viața satului, să răspundă și să participe la realizarea măsurilor stabilite de organizația de partid privind ridicarea nivelului de cunoștințe politice și profesionale ale cooperatorilor.

Nu facem o simplă afirmație cu caracter de generalitate, ci, ne referim la experiența unor bibliotecari care lucrează de mai mulți ani în bibliotecile respective, cum sînt Gafina Hrișcă din comuna Dedrad și Mezô Andrei din comuna Gornești. Ținînd o legătură strînsă cu conducerea cooperativei, aceștia se informează despre obiectivele prevăzute în planul de producție agricolă, despre repartitia forțelor de muncă în diferitele sectoare ale cooperativei și sarcinile ce se pun în diversele perioade ale lucrărilor agricole. Popularizarea cărții și îndrumarea lecturii se fundamentează astfel pe direcțiile principale ale propagandei agricole, în concordanță cu specificul producției din fiecare localitate și cu cerințele cititorilor cooperatori. În practica acestor bibliotecari s-au cristalizat cîteva metode, care, chiar dacă nu reprezintă ceva inedit, se disting printr-o trăsătură comună: folosirea lor diferențiată în funcție de caracteristicile sezoniere ale muncilor agricole și de timpul disponibil pentru lectură al tîrănilor cooperatori.

Datorită specificului producției din sectorul agricol, în lunile de iarnă o parte din tîrăanii cooperatori au mai mult timp

disponibil pentru lectură. În această perioadă, cea mai propice desfășurării unei activități mai intense pentru ridicarea nivelului lor de cunoștințe, axul principal al propagandei agricole îl constituie învățămîntul agrozootehnic. Bibliotecarii se interesează ca fiecare participant la învățămînt să aibă la dispoziție manualul pentru cursul respectiv, întocmesc liste bibliografice cu lucrările adecvate lecțiilor din manual, organizează rafturi tematice prin care dezvăluie cursanților și celorlalți cooperatori cărțile corespunzătoare profilului brigăzilor de producție ale cooperativei. În cadrul consfățuirilor cu cititorii și cu prilejul altor manifestări la care participă toți cooperatorii sînt larg popularizate învățămintele valoroase ce se desprind din Documentele Congresului al IX-lea al P.C.R. referitoare la dezvoltarea agriculturii.

Bibliotecarii acordă o atenție deosebită informării și orientării lecturii cadrelor cu munci de răspundere în cooperativă. Tovarășa Galina Hrișcă întocmește liste bibliografice pentru președintele cooperativei, pentru inginerii agronomi, pentru brigadierii și șefii de echipe. Imediat după intrarea unui nou lot de cărți agricole organizează popularizarea acestora prin liste de recomandare, prin raftul cu noutăți sau prin discuții individuale cu cititorii. Colaborarea dintre bibliotecar și specialiștii din agricultură cunoaște forme diferite. Unii dintre acești specialiști fac parte din colectivul obștesc al bibliotecii și sugestiile lor cu privire la completarea fondului de cărți agricole și la organizarea unor acțiuni de popularizare sînt deosebit de valoroase. Cu sprijinul inginerului agronom Kodolanyi Ioan, biblioteca a organizat anul trecut două concursuri pe tema: *Dezvoltarea agriculturii în anii puterii populare și Cine știe zootehnie, cîștigă*, care au urmărit sintetizarea cunoștințelor însușite la învățămîntul agrozootehnic.

Bibliotecarul Mezô Andrei cunoaște în-deaproape pe fiecare locuitor al comunei natale, Gornești. El participă cu regularitate la ședințele în care se analizează activitatea diferitelor sectoare ale cooperativei agricole sau ale G.A.S. Cu această ocazie se informează despre problemele care stau în atenția fiecărui sector și, totodată, organizează expoziții de cărți, prezintă cooperativelor și lucrătorilor din G.A.S. publicațiile din fondul bibliotecii. Mezô Andrei organizează discuții individuale cu cititorii și convorbiri colective cu grupe de cooperatori și lucrători ai G.A.S. din diferite sectoare de muncă

ale unităților respective. Convorbirile pe grupe de cititori, organizate împreună cu inginerul agronom Szabo Ștefan și brigadierul zootehnist Portik Ambrozie, au o tematică precisă, care se referă la cărțile agricole cele mai indicate pentru rezolvarea anumitor sarcini concrete privind îndeplinirea planului de producție agricolă.

În sezonul lucrărilor agricole, când cititorii dispun de mai puțin timp pentru lectură, bibliotecarii Gafina Hrișcă și Mező Andrei se orientează spre popularizarea literaturii agricole de imediată actualitate și a diferitelor articole din presă.

Biblioteca raională Reghin, studiază experiența acestor bibliotecari, cu intenția de a generaliza metodele lor de muncă în celelalte biblioteci din raion.

Mircea LEON

directorul Bibliotecii raionale
Reghin

Mijloacele audio-vizuale în biblioteca școlară

Mijloacele de propagandă a cărții, oricât ar fi de modeste, dacă sînt ineditate au calitatea de a reține atenția copiilor și de a le trezi curiozitatea față de cărțile prezentate.

La biblioteca Liceului nr. 3 din Baia Mare se folosește modalități plăcute pentru a atrage atenția copiilor în legătură cu publicațiile necesare completării cunoștințelor căpătate în procesul de învățămînt. În liceu au fost uzitate mai multe forme ale propagandei vizuale: panouri și vitrine cu noutăți din toate domeniile, afișe, expoziții amenajate în vadul principal de circulație a elevilor.

Ca să putem amplifica eficiența muncii din biblioteca noastră, am trecut la aplicarea cu discernămint de unor astfel de mijloace audio-vizuale cum sînt radioul, picupul, magnetofonul, aparatul de proiecție, diafilmul, diapozitivul, televizorul, stația de radio-amplificare. Deși încă insuficient răspîndite și folosite în activitatea de clasă și extrașcolară, mijloacele audio-vizuale au o eficiență sporită față de celelalte mijloace intuitive și, de aceea, capătă o extindere din ce în ce mai mare.

În cadrul liceului nostru, au fost folosite și mijloacele audio-vizuale în diferite manifestări de masă organizate de bibliotecă. Cu ajutorul picupului a fost completat programul unei seri literare închinată lui Vasile Alecsandri. După ce s-a prezentat viața și opera scriitorului de către un profesor, elevii au audiat discul *Chirița în provincie*. Într-o vitrină, au fost expuse operele scriitorului, care se află în bibliotecă. O altă manifestare de acest gen a fost dedicată copiilor din clasele mici, care au audiat basmele *Scușița roșie*, *Povestea porcului* etc. Apoi, li s-au prezentat cărțile care conțin aceste povești.

Pentru „călătoria pe hartă” intitulată *Patria, cu bogățiile și frumusețile ei*, au fost prezentate albumele *România, București, Delta Dunării, Maramureș, Valea Prahovei, Galați* și diafilmul *Din bogățiile subsolului patriei noastre*. În încheiere, participanții au audiat *Rapsodiile* lui George Enescu.

Biblioteca liceului a organizat cîteva audiții muzicale colective cu clasele mari, din creațiile lui Beethoven, Verdi, Bizet: pe o masă au fost expuse cărți legate de viața și opera compozitorilor audiați.

Un alt mijloc de popularizare a cărții este stația de radio-amplificare, cu ajutorul căreia, în pauza mare, se aduc la cunoștință elevilor publicațiile noi intrate în bibliotecă și se lansează invitația de a fi consultate.

În cadrul acțiunilor de popularizare a cărții au fost valorificate benzile de magnetofon primite din partea Ministerului Învățămîntului, s-au organizat audiții colective cu elevii din diferite clase, care au cuprins selectări din emisiunile radio destinate copiilor și tineretului școlar.

Mijloacele audio-vizuale sînt folosite cu succes de către cadrele didactice la lecțiile de limba română, fizică, chimie, geografie.

Acțiunile întreprinse de bibliotecă cu ajutorul mijloacelor audio-vizuale au contribuit la cuprinderea majorității elevilor într-o activitate organizată și, mai ales, diferențiată, în funcție de nivelul de pregătire al clasei, de cerințele programelor școlare. Ele s-au dovedit a fi eficiente tocmai prin faptul că elevii au solicitat publicațiile popularizate și frecventează cu regularitate bibliotecă.

Petru PUȘCAȘ

lector la Institutul pedagogic de 3 ani

Florica CORDEA

bibliotecară la Liceul nr. 3 Baia Mare

ÎN LEGĂTURĂ CU VOCABULARUL DE BIBLIOLOGIE¹⁾

Un vocabular de bibliologie este necesar cu atât mai mult, cu cât, în diferite lucrări lexicografice sau de specialitate, noțiuni ca: BIBLIOLOGIE, BIBLIOTECONOMIE, BIBLIOGRAFIE, DOCUMENTARE, SISTEM DE BIBLIOTECI, REȚEA DE BIBLIOTECI etc. primesc definiții foarte variate, unele chiar opuse. Bineînțeles că întocmirea unui asemenea dicționar comportă dificultăți. De aceea, pe bună dreptate, inițiativa Bibliotecii Academiei Republicii Socialiste România, de a elabora primul *Vocabular de bibliologie* din țara noastră, a suscitat un interes deosebit. Deși într-o ediție provizorie, *Vocabularul* — apărut sub redacția colectivului condus de prof. N. Georgescu-Tistu — reprezintă o contribuție însemnată la explicarea și la înțelegerea corectă și unitară a termenilor de strictă specialitate, precum și a accepțiunilor specifice conferite în bibliologie unor cuvinte. Lucrarea are multe calități. Nu este cazul să le mai amintim, întrucât au fost relevate într-un articol apărut în numărul anterior

al revistei²⁾. În cele ce urmează, ne-am propus să atragem atenția asupra unor inadvertențe și greșeli pe care le conține *Vocabularul* și, totodată, să propunem câteva rectificări.

Semnalăm, în primul rând, o anumită discordanță între titlu și conținutul lucrării. *Vocabularul de bibliologie* cuprinde și termeni care nu sînt de specialitate. Într-un vocabular profesional, nu sînt absolut necesare multe cuvinte care aparțin lexicului limbii comune, ca: ACCENT, ACUARELĂ, APOSTROF, ANALOG, CĂRTURĂRESC, CERNEALĂ, CIFRĂ, CONFERINȚĂ DE PRESĂ, CRONOLOGIC, ET, ETC., EPUIZAT, EXPLICAȚIE, FABULĂ, IBIDEM, IDEM, IDENTIC, LAPIDAR, LIZIBIL, NOTES, ORTOGRAFIE, PANCARTĂ, PIELE, PLIA (A), PLAGIAT, POEZIE, PUNCT, RADIA (A), RĂSFOI (A), REDACTA (A), SCENĂ, SEDILĂ, SIPET, SNOAVĂ, STILOU, SUBSEMNIAT, SUGATIVĂ, TOC, TUȘ și altele. Rezerva pe care o exprimăm în legătură cu includerea în vocabular a cuvintelor respective este generată și de faptul că unele dintre ele sînt definite în alt mod decît în dicționarele normative actuale ale limbii române. Uneori, prin aceste modificări, se ajunge la schimbarea sensului cuvîntului (LAPIDAR, de pildă, este explicat prin: „*Citeț, clar, de preferință cu majuscule, ca în inscripțiile pe piatră*”).

În *Vocabular* figurează și unele cuvinte utilizate în mod curent numai în tipografie: ACCIDENTE, ALBITURĂ, CULEGAR, CULEGĂTOR, DURSUȘI, FĂLTUI (A), FRACTUR, GALION, MONOTIP, PROBAR, REGAL, REGLET, ȘIF, TIPĂ. Neîndoind, mulți termeni fundamentali din bibliologie sînt de primă circulație și în arta tipografică. Nu acesta este, însă, cazul termenilor la care ne-am referit. Obiectele sau acțiunile pe care le desemnează au o legătură atât de îndepărtată cu munca de bibliotecă încît putem

¹⁾ *Vocabular de bibliologie*. Redactor responsabil N. Georgescu-Tistu. Buc., 1965. XVII + 179 p. (Biblioteca Academiei Republicii Socialiste România).

²⁾ Valeriu Moldoveanu. *Vocabular de bibliologie*. Revista bibliotecilor, 19, nr. 12, dec 1966, p. 752-755.

opta pentru eliminarea lor din această lucrare, destinată, în special, bibliotecarilor. Beneficiul menținerii acestor termeni este îndoielnic și datorită faptului că în forma în care sînt explicați sensul lor nu este lămurit în întregime (De pildă, CALANDRU primește numai explicația „presă cu cilindru pentru satinarea hîrtiei și reliefaarea matrițelor de stereotipie”). În sfîrșit, pe același plan, remarcăm o serie de expresii care, deși culese din materiale bibliologice, pot lipsi din *Vocabularul de bibliologie*: BIBLIOGRAFIE LA PĂTRAT, BIBLIOTECĂ DE CITIT PE LOC, BUZUNAR DE ÎMPRUMUT, COPERTA VORBITOARE.

În *Vocabularul de bibliologie*, definirea cuvintelor este, după caz, foarte succintă (uncorj e redusă la sinonim), alteori amplă, căpătînd aproape caracterul unui articol de enciclopedic. Pentru ultima situație, apreciem că unele amănunte, gen instrucțiuni, ar putea lipsi (de pildă, la noțiunile: AN, EVIDENȚĂ PRELIMINARĂ, INDICE ONOMASTIC etc.).

În general, *Vocabularul* înregistrează sensul unanim acceptat al fiecărui cuvînt. Unele explicații date anumitor cuvinte sînt, însă, discutabile. Printre acestea, cităm: BIBLIOLOGIE — „*Diviziune a documentologiei...*”, BROȘURĂ — „*Orice publicație fără caracter periodic și cu puține pagini, 3—5 coli, adică nu mai mult de 70, maximum 80 de pagini*”. Discutabile sînt și explicațiile date pentru: BIBLIOTECĂ DE MASĂ, COLPORTAJ, MANIFESTARE DE MASĂ ș.a. În aceeași ordine de idei, este de sesizat caracterul limitativ al unor articole. Explicații incomplete remarcăm pentru termenii: ADAPTARE, ANALOG, APRECIEREA CĂRȚILOR, ARTICOL, EX-LIBRIS, LITERATURĂ PENTRU COPII etc.

Forma de redactare este adesea deficitară. Din acest punct de vedere, remarcăm, în primul rînd, deficiențe de ordin lexicografic. Forma multor definiții este nepotrivită, neobișnuită pentru un dicționar. Cîteva exemple: EDITURA AUTO-

RULUI, „*cînd autorul unei lucrări se îngrijea singur de publicarea operei sale...*”; AȘEZARE PE MATERII, „*șinînd seama de conținut*”; DESCRIERI DE CĂLĂTORIE „*Cărți grupate de multe ori aparte în biblioteci, pentru lectura tineretului. Numele le indică exact conținutul*”; PARANTEZE ROTUNDE, „*mai obișnuite în scrisul curent, conform definiției generale date mai sus*”.

În practica lexicografică, după cuvîntul-titlu, se dau, într-o anumită ordine, în mod uniform, potrivit unei liste de abrevieri, indicații privind domeniul de circulație al cuvîntului, categoria morfologică, frecvența utilizării etc. Aceste norme nu sînt respectate în *Vocabularul de bibliologie* de care ne ocupăm.

Nici tehnica lexicografică a *Vocabularului de bibliologie* nu este întotdeauna unitară. Iată o parte din exemplele care ar putea fi citate: ALBITURĂ (CU SENS COLECTIV)...; CASEȚĂ (ÎN TIPOGRAFIE)...; DREPTE (DESPRE LITERE DE TIPAR)...; HIRTIE SUGĂTOARE (SUGATIVĂ) („*Această din urmă formă e folosită și ca substantiv*”); INTERLINII (LA TIPAR)...; OLANDEZ (DESPRE BROȘATUL CĂRȚILOR)...; POLEIREA CU AUR (LA LEGAT)...; ȘOARECE DE BIBLIOTECĂ (ÎN GLUMĂ)... etc. Arhaismele sînt semnalate, în lucrare, prin mai mulți termeni: ÎNECHIT, IEȘIT DIN UȚ, ARHAISM, SENS ÎNECHIT etc.

Vocabularul indică inconsecvent pluralul unor cuvinte. Pluralul cuvintelor CONTINUĂRI, DURSUȘI, EFEMERIDE, ITALICE, MARGINALE, MEDIEVALE, MEMORII, RUNE etc. se indică prin abrevierea PL, al cuvintelor ACCIDENTE, ALDINE, AMINTIRI, ANALE, ARABESCURI prin *la pl.*, iar la cuvintele ANALECTE și CĂPITALUȚE nu se menționează.

Semnul grafic utilizat pentru înlocuirea cuvîntului — titlu (tildă), este omis în articolele despre: AȘEZAREA CĂRȚILOR, DOCUMENT etc. Uneori, sensurile aceluiași cuvînt sînt separate în cadrul

articolelor prin cifre arabe, alteori prin punct și virgulă (vezi: CARTUȘ, CLASIC, NOTĂ MUZICALĂ).

Foarte numeroase sînt exemplele de redactare neglijentă a textului lucrării. Unele dintre aceste greșeli sînt determinate de folosirea unor cuvinte și expresii pe care le-am putea numi „familiare”, nepotrivite deci într-o lucrare științifică. Printre acestea, sînt: EDITIE PRESURTATĂ, „în care textul e rezumat sau pe sărite...”; DICTIONAR DE BUZUNAR... „care poate fi dus într-un buzunar de haină...”; MARCĂ DE EDITOR, „desen simbolic... cuprinzînd... numele sau măcar inițialele editorului...”; MEMORATOR, „caiet... în care sînt înscrise... noțiunile mai necesare specialității ori preocupărilor noastre obișnuite...”; PUBLICAȚIE „tot ce apare de sub tipar și se imprăștie în public...”.

Exprimări similare cuprind și definițiile date unor termeni ca: ACCIDENTE, AN. DICTANDO, EPIGRAF, FRECVENȚA CITITORILOR, MACULATURĂ, OBLONG, PALIMSEST, PANCARTĂ, PIELE, RĂBOJ etc.

Unele formulări sînt greoaie, ambigue, pleonastice: ARABESCURI „...împeluturi de ramuri, animale etc.”; COTĂ, „judecărie... care precizează locul ocupat de o piesă... formatul ei — și numai cu ajutorul acestor precizări se găsesc... cărțile...”; OPERE ALESE, „selecționate numai unele dintre cele scrise de autor”; „Redactarea definițiilor s-a făcut pe scurt și concis” (p. VI, alineatul 2). Formulări asemănătoare pot fi întîlnite și la: APOSTILĂ, BARAT, BIBLIORAF, FIȘA DE BAZĂ, LITERĂ etc.

Uneori se întîlnesc cuvinte de prios sau improprii: FILĂ „Foaie (2 pagini) de hîrtie...”; COLOANĂ... „A pune pe cineva pe două coloane...”; CRESTOMATIE „Culegere... a unor texte reprezentative, preferînd autorii clasici...”; LIBRAR AMBULANT — „care transportă cărți din loc în loc, le colportează și le vinde”; BIBLIOTECA

SĂTEASCĂ... „O bibliotecă prosperă a comunei poate înființa biblioteci-filiale sătești...”; BIBLIOTECONOMIE... „Disciplină... în care intră de asemenea localul și mobilierul...”; LITERĂ CALIGRAFICĂ — „trasă regulat...”; LITERATURĂ CULTĂ — „de autori care se cunosc...”; MINUIITOR DE CĂRȚI... „În bibliotecile mari, această operație o îndeplinește un personaj subaltern...”; PREDOSLOVIE... „Lămurirea de la începutul cărții despre rosturile ei...”.

Exemple similare pot fi găsite și în cadrul explicațiilor date la termenii: CASĂ DE LITERE, CASETĂ, CATALOG DE ANTICARIAT, CERC DE LECTURĂ, COLECȚIE DE CĂRȚI, DOCUMENTOLOGIE, FORZAȚ. ALMANAH, ANALIZĂ, CABINET METODIC, MARGINEA DE SUS, PLIC, PUNCTUAȚIE, SALA CATALOAGELOR, ȘCĂRIȚA STELAJULUI.

Despre exemplele următoare, ne place să credem că sînt, desigur, greșeli editoriale: p. VI — „Numele proprii străine le-am păstrat ortografia...”; p. 7 — „șișa cărții... e o filă...”; p. 8 — „afișarea periodică unor articole...”; p. 11 — „Importanța cerinții economice...”; p. 20 — „Bibliotecă națională — ale cărei explicații se extind la întreaga producție de publicații...”; p. 89 — „forma «index»... e concurat și înlocuit... prin forma «indice»...”; p. 98 — „Jurnalul lui Lew Tolstoi...” etc.

Cu corectivele necesare și cu completările propuse de discuțiile în cadrul cărora se înscrie și articolul de față, *Vocabularul de bibliologie*, valoros în ansamblu, va deveni o lucrare de bază a literaturii noastre de informare bibliologică.

Constantin MĂTUȘOIU

PERIODICELE DE PE TERITORIUL PATRIEI NOASTRE ÎNAINTE DE 1829

Cercetătorii de pînă acum ai istoriei publicațiilor periodice românești au limitat acest gen la tipul clasic al presei — ziar, gazetă, revistă — neglijînd etapele premergătoare. Găsim necesar, din acest motiv, a studia istoria periodicelor de la începuturile firești din care s-au dezvoltat formele evolute, îndeobște cunoscute, ale periodicului.

Istoria publicațiilor periodice, fie pe plan mondial, fie pe țări aparte, pune începuturile acestui important gen de tipărituri pe seama *comunicărilor orale*, care înștiințau populația despre diferite evenimente politice și administrative. Asemenea *ieșiri în publicul cel mare* se făceau *periodic*, ori de cîte ori autoritățile aveau nevoie de a difuza în mase știri care, prin natura lor, întăreau poziția statului și a cîrmuirii de atunci. Trecînd la o nouă etapă a evoluției genului periodic, cercetătorii specialiști, așază a doua lui fază în comunicările scrise cu mîna: *periodicul manuscris*. Forma obișnuită a acestuia au fost scrisorile dintre instituțiile statelor vecine: un stat *vestea oficial* alt stat despre ținerea unor tîrguri comerciale, îi indica mijloacele și drumurile de acces pînă la locul pieții de desfacere a mărfurilor, îi atrăgea atenția asupra vreunui pericol amenințător, cum era, de exemplu, apariția și înaintarea în Europa a trupelor otomane. Literatura periodicelor cunoaște multe asemenea exemple aparținînd epocii medievale și orînduirii economico-sociale corespunzătoare, feudalismului.

Aplicînd această metodă științifică — unanim și mondial recunoscută¹ — la istoria literaturii periodicelor de pe teritoriul patriei noastre, constatăm că și poporul român și-a creat mijlocul necesar de a comunica știri, *în mod periodic*, încă din evul mediu, din secolul al XVI-lea. Crisoarea românească din 1521, prin care Neacșul din Cîmpulung-Muscel anunța pe brașoveni că pericolul invaziei otomane se apropie și de Brașov, scrisorile comerciale dintre moldoveni și bistrițeni (publicate de acad. Al. Rosetti), dintre munteni și brașoveni și sibieni (publicate de Nicolae Iorga) sînt exemple tipice ale genului. Forma *periodicului manuscris* se baza pe ideea intereselor comune dintre popoare și pe aceea a reciprocității: *do ut des*, adică îți dau știri care te interesează, în măsura în care și tu îmi vei da asemenea știri. Cancelariile regale și imperiale organizau, prin funcționarii lor, asemenea corespondențe interstatale, premergătoare periodicelor tipărite.

După invenția tiparului, s-a trecut, firește, la *periodicul tipărit*. Forma acestuia a fost, la început, *foaia volantă*. Noutatea consta în lărgirea temelor prezentate și în participarea subiectivă, în modul de prezentare a evenimentelor. Reforma lui Luther și Războiul țărănesc german au fost marile și revoluționarele mișcări care au dat *foilor volante periodice* acest nou conținut.

¹ George Weill, *Le journal. Origines, évolution et rôle de la presse périodique*. Paris, 1934; Kirchner, Joachim. *Bibliotheks-wissenschaft, Buch und Bibliothekswesen*. Heidelberg, 1953.

Românii au cunoscut și au dat prilej, încă din secolul al XVI-lea, să se dezvolte în Europa acest gen de periodic. În timpul campaniei antiotomane a lui Mihai Viteazul (1593—1601), au fost imprimate în străinătate numeroase *foi volante* (așa-numitele — *avisi*), care reproduceau știri interne din Țara Românească, referitoare la mersul războiului dus de Mihai Viteazul, de cele mai multe ori comunicate de însuși domnitorul român străinilor veniți în țara noastră, fie cu misiuni militare, fie ca simpli informatori, ca *reporteri de presă*, cum le-am zice azi²⁾. În secolele al XVII-lea și al XVIII-lea, *foile volante tipărite*, au rol de publicație periodică, se înmulțesc în țările noastre. Ele se înfățișau — în Țara Românească și Moldova — ca formulare administrative bisericești (hirotonisiri de preoți), iar în Transilvania ca „*circulare*” cu știri de încorporări militare, măsuri luate împotriva soldaților români dezertori din armata imperială, măsuri pentru stingerea incendiilor etc. Numărul unor asemenea *foi volante*, în bibliotecile din țara noastră, este impunător. Au fost întocmite și cataloage descriptive și rezumative ale acestui fond special de tipărituri, atât de important pentru istoria periodicelor românești³⁾. Unele dintre aceste foi volante apăreau nu numai în limba română, ci și în limba germană sau erau bilingve, tipărite pe două coloane, în limbile română și germană. Pentru că ele făceau *oculul* teritoriului cu locuitori români și germani, au fost numite *Kreisschreiben* sau „*circulare*”.

²⁾ De aici, titlul ingenios al *Mihai Viteazul, primul corespondent de presă român?*, dat de Dinu Dumitrescu unui articol publicat în *Ramuri* (Craiova), 3, nr. 12, 15 nov 1966, p. 17.

³⁾ Al. T. Dumitrescu. *Foi volante din colecțiunea Academiei Române 1642—1866. Creșterea colecțiilor...*, nr. 19 oct—dec 1911, p. 265—402; A. Veress. *Orinduirea românești vechi tipărite în Ardeal (1744—1848)*. Revista Arhivelor, 1, 1924—1926, p. 338—365.

În lumina lucrărilor de specialitate, începăturile publicațiilor periodice de pe teritoriul României, în forma lor clasică, datează din secolul al XVIII-lea. Astfel se citează apariția, la Sibiu, în editura lui Martin Hochmeister, specializat în tipărirea cărților românești chirilice, a gazetei *Theatral. Wochenblatt für das Jahr 1778*⁴⁾ [*Teatrul. Gazetă săptămînală pentru anul 1778*], căreia i-a urmat, în 1783, *Siebenbürger Bote*⁵⁾ [*Curierul transilvănean*] și *Siebenbürger Zeitung*⁶⁾ [*Revista Transilvaniei*], 1784—1787. De asemenea, se citează ziarul comercial *Mercurius Hungaricus*⁷⁾, apărut în anii 1709 și 1710, și publicația periodică clujeană *Erdélyi Magyar Hirvivő*⁸⁾ [*Vestitorul maghiar din Ardeal*].

În Moldova, la Iași, a apărut, la 18 februarie 1790, în limba franceză, ziarul *Courier de Moldavie*. Se pare că el și-a încetat existența cu nr. 7 din 1 aprilie 1790. Misiunea ziarului a fost de a informa militarii ruși din Moldova și opinia publică moldovenească despre evenimentele mondiale din acele luni de iarnă, premergătoare războiului ruso-turc (1790—1792)⁹⁾.

Inițiativele cercurilor culturale românești de a înființa periodice în limba română s-au ivit, mai întâi, în Transilvania, spre sfîrșitul secolului al XVIII-lea.

⁴⁾ Emil Sigerus. *Die deutsche periodische Literatur Siebenbürgens. 1778—1930*. In: *Ostland vom Geistigen Leben der Auslandsdeutschen Zeitschrift*, 5 Heft, 1931, p. 116—123 și 6 Heft, 1931, p. 143—154.

⁵⁾ C. Göllner. *Illuminismul la sașii din Transilvania*. In: *Istoria gândirii sociale și filozofice în România*. Buc., Editura Academiei R.P.R., 1964, p. 108.

⁶⁾ Ernst Weisenfeld. *Die Geschichte der politischen Publizistik bei den Siebenbürger Sachsen*. Frankfurt/M., 1939, p. 130 și Emil Sigerus, *op. cit.*, 5 Heft, p. 116.

⁷⁾ Dezsényi Béla. *A magyar hirlapirodalom első százada (1705—1805)*. Budapest, 1941, p. 41 și 61.

⁸⁾ Ibidem.

⁹⁾ Dan Simonescu. *Primul ziar tipărit pe pământul țării noastre*. Studii și materiale de istorie medie, 1, 1956, p. 313—351.

Deși au fost luate în discuție și au fost susținute de cărturarii sași și maghiari, totuși, ele nu au fost aprobate de cancelaria de la Viena. Au rămas, însă, ca mărturie a năzuințelor spre o cultură mai înaintată, propunerile — „înștiințările” — tipărite de înșiși editorii-tipografi sași și maghiari. Aceste „înștiințări” sînt citate de istoricii presei românești, unguri și români, care le-au reprodus, in extenso, în publicațiile lor¹⁰). În ordine cronologică, aceste încercări, în limba română, sînt:

Gazeta românească pentru țărănie. Sibiu, 1789. Proiect susținut și de guvernatorul Transilvaniei, Gheorghe Banffy. Cererea oficială a românilor, redactată în limba germană, traduce titlul *Wallachische Zeitung für den Landmann*. Nerealizat.

Foia românească pentru economie. Sibiu, 1790. Proiect inițiat de Ioan Piuariu-Molnar, în numele *Societății filozofice a Neamului românesc în mare Prințipatul Ardealului*.¹¹) Nerealizat.

Uestiri filozofice și moralicești. Sibiu, 1793—1795. Variantă a *Foii* precedente, cerută tot de Ioan Piuariu-Molnar, pentru aceeași „*Societate*”. Revenire la cererea din 1790. Nerealizat¹²).

Novele. Buda, 1814. Proiect al lui Alexie Lazaru; urma să apară de două ori pe săptămînă. Nerealizat¹³).

Fama Lipscăi. Lipsca, 1827. Au apărut cel puțin șapte numere; ultimul număr cunoscut este din noiembrie 1827¹⁴).

Ziarele, gazetele și revistele formează numai un sector al periodicelor, cel mai însemnat, desigur. Un al doilea îl consti-

tuie *calendarele și almanahurile*, care au o periodicitate anuală. Pentru acest gen de periodice, țara noastră stă pe o treaptă și mai avansată decît pentru presă. Cel mai vechi calendar tipărit la noi a fost în limba germană: *Neue und alter Kalender*, Brașov, 1643¹⁵). În limba română, primul este *Calendari*, editat în anul 1733, tot la Brașov, de Petru Șoanul, urmat de altele, la Iași (1785) și la București (1795). Seria *Calendarelor românești* imprimate la Buda de Samuel Micu, Gheorghe Șincăi și Petru Maior, din 1806 și pînă după anul 1830, constituie treapta culminantă și înfloritoare a genului (calendare istorice). *Calendarele* lui Vasile Tintilă, tipărite pentru românii din Bucovina (1809 și urm.), *Șematismele* lui Samuel Vulcan (Oradea, 1820 și urm.), scrise pentru românii Uniți, sînt și ele specii diferite ale literaturii periodicelor anterioare anului 1829, an socotit în mod greșit ca moment de început al istoriei publicațiilor periodice în țara noastră¹⁶).

Ultimul gen de publicații periodice — lucrările seriale (anuale, culegeri în serie etc.) — este și el reprezentat în limba română încă din 1821, prin *Biblioteca românească*, Buda, 1821, care continuă în anii 1829—1830 (patru părți) și 1834 (nouă părți).

După aproape un secol de la primele publicații periodice în limba română, apar *Curierul românesc* al lui Eliade (București, 8 aprilie 1829) și *Albina românească* a lui Asachi (Iași, 1 iunie 1829).

Eroarea de pînă acum, strecurată în manualele didactice și în istoriile literare, care situau apariția periodicelor pe teritoriul patriei noastre abia la începutul anului 1829, trebuie să fie corectată; avem o literatură periodică, în formele ei primare (manuscrite), încă din secolul al

¹⁰) Jakab Elek. *Az erdélyi hírlavirodalm története 1849-ig*, Budapest, 1882; Chendi Ilarie. *Inceputurile ziaristicii noastre (1789—1795)*. Orăștie, 1900; Bianu, Ion. *Introducere* [la] N. Hodoș și Al. Sadi Ionescu. *Publicațiunile periodice românești*. Buc., 1913, p. III—XXIII.

¹¹) Ion Lungu. *Școala ardeleană*. In: *Istoria ginăritii sociale și filozofice în România*. Buc., Editura Academiei R.P.R., 1964, p. 104.

¹²) Ion Bianu. *op. cit.*, p. IX—XIV.

¹³) Ion Bianu. *op. cit.*, p. XV—XVII.

¹⁴) Marina Cristea. *Primul ziar românesc: Fama Lipscăi*. *Gazeta Literară*, 3 feb 1966.

¹⁵) Julius Gross. *Kronstädter Drucke, 1525—1886*. Kronstadt, 1886, nr. 1545.

¹⁶) Singurul sector al periodicelor românești bine studiat pînă acum este acela al calendarelor, în lucrarea lui Mircea Tomescu. *Calendarele românești, 1753—1830. Studiu și bibliografie*. Buc., 1957.

XVI-lea, în forme evaluate (foi volante tipărite) începînd cu secolul al XVII-lea, iar în forma clasică (ziar, gazetă, revistă) din secolul al XVIII-lea. Eroarea are două cauze: lipsa cunoștințelor bibliologice în domeniul istoriei cărții, datorită căreia nu s-au diferențiat științific etapele

și genurile evolutive ale literaturii periodice, și neglijarea contribuției culturale a naționalităților conlocuitoare din cuprinsul patriei noastre la dezvoltarea acestor genuri de publicații.

Prof. dr. docent DAN SIMONESCU

Preocupări culturale în ziarul „România muncitoare“

La 65 de ani de la apariție

Sub îngrijirea Cercului socialist „România muncitoare“, se editează, cu începere de la 1 ianuarie 1902, ziarul cu același nume*). „Inițiatorii gazetei — scria în articolul program al acesteia — au fost călăuziți de dorul de a întemeia un ziar în care să se facă educașunea clasei muncitoare și a apăra interesul ei...“

România muncitoare a reflectat pe tot parcursul apariției sale lupta tot mai intensă a proletariatului din România împotriva claselor exploatoare, pentru drepturile economice și politice ale popoului român.

Una din principalele preocupări ale ziarului a fost și aceea a ridicării nivelului cultural al maselor. În numărul din 10 august 1908, o dată cu inaugurarea rubricii *Mișcarea literară*, N. D. Cocca, care semna sub pseudonimul „Nicoară al lumii“, scria, în acest sens, că „un organ socialist nu e numai o tribună de luptă și de revendicări economice, ci și o tribună de educație și cultură“. Ziarul a îndeplinit această misiune, prin diverse forme și mijloace, de la liste bibliografice simple sau adnotate și recenzii de cărți, la ample studii despre viața și opera unor mari scriitori. Aproape nu există număr în care cititorilor să nu li se semnaleze lucrările

apărute în colecțiile: *Biblioteca Cercului „România muncitoare“*, *Biblioteca poporului*, *Luceșărul* etc. Erau prezentate aici opere din cele mai variate domenii: ideologic, științific, literar etc. Redactate la un nivel accesibil maselor muncitoare, aceste semnalări, note, articole relevau cu precădere conținutul lucrărilor respective. Față de necesitățile obiective de formare ideologică și cultural-științifică din acea perioadă, *România muncitoare* a popularizat lucrările care contribuiau la ridicarea conștiinței de clasă a muncitorilor, la lărgirea orizontului lor de cunoștințe. Între acestea se numără: *Manifestul comunist* de Karl Marx și Friedrich Engels, *Ce vor socialistii români?*, în care Constantin Dobrogeanu-Gherea a elaborat primul program al mișcării socialiste din țara noastră, *Statul viitor și social-democrația* de August Bebel, *Socialismul și intelectualii* de Paul Lafargue, *Mediul social ca factor patologic* de dr. Ștefan Stîncă, *Artă pentru artă* de Anton Bacalbașa, *Spre țărnul dreptății*, versuri de D. Th. Neculuță, *Intime*, poeme în proză și nuvele de Traian Demetrescu, *Culegătoarea de rouă* de Em. Gîrlcanu, *Mama* de Maxim Gorki, *Nora* de H. Ibsen, *Ursul* de A. P. Cehov, *Amintiri dureroase* de H. Heine, *Libertatea* de J. J. Rousseau, *O femeie ciudată* de Charles Dickens și multe altele.

*) *România muncitoare* a apărut în două serii: prima între 1 ianuarie 1902 și 9 iunie 1902, iar a doua, între 1905 și 1914.

Aniversarea apariției, în anul 1908, a celui de al 300-lea număr din colecția *Biblioteca pentru toți* îi prilejuiește lui N. D. Cocea o amplă analiză a criteriilor de selectare a lucrărilor editate și a calității unor traduceri.

Ziarul *România muncitoare* a publicat în paginile sale și articole în care erau prezentate momente din viața și opera unor militanți ai mișcării socialiste românești și internaționale, a unor scriitori români și de peste hotare. Unele din aceste articole sînt consacrate lui Karl Marx, Friederich Engels, P. H. Proudhon, August Bebel, Ștefan Stîncă, Voicu Andreescu și alții. Opera unor mari elasi ai literaturii noastre — Eminescu, Caragiale, Vlahuță, Delavrancea — este, de asemenea, viu reflectată în coloanele sale.

În articolul *Pentru Eminescu*, din 30 aprilie 1909, *România muncitoare* anunța constituirea unui comitet de intelectuali pentru comemorarea a 20 de ani de la moartea poetului. „Cea mai mare cinste, cea mai mare statuie — citim în acest articol — este să-l faceți cunoscut poporului... Uroșiți d-lor comemorarea lui Eminescu? Dacă sînteți sinceri, strîngeți toate operele lui, publicați-le și vindeți-le cît mai ieftin poporului”. În încheiere, se arăta că adevărata cinstire a lui Eminescu va avea loc numai atunci cînd clasa muncitoare va lua puterea politică în propriile sale mâini.

La moartea marelui nostru dramaturg Ion Luca Caragiale, *România muncitoare* publica un articol comemorativ. „Socialiștii români — se sublinia cu acest prilej — se apleacă plini de durere în fața mormîntului deschis al celui care prin puterea talentului său domina întreaga noastră literatură de la moartea genialului Eminescu”. Patru luni mai tîrziu, ziarul însercază, în coloanele sale, pamfletul *1907 din primăvară pînă în toamnă*, în care Ion Luca Caragiale a demascat cu tărie măsurile represive luate de regimul burghezo-moșieresc împotriva țărănimii răs-culate.

Cu aceeași căldură îmbrățișează *România muncitoare* opera unor mari scriitori de peste hotare. În 1902, cu ocazia centenarului nașterii lui Victor Hugo, se aprecia, în mod deosebit, contribuția marelui poet la opera de făurire a Franței moderne. În același an, ziarul publică alte două articole, consacrate scriitorilor Maxim Gorki și Emil Zola.

Încă de la primul număr, se publică integral, în „Foița” ziarului, numeroase lucrări, ideologice și beletristice. Amintim

cîteva titluri mai importante: *Munca salariată și capitalul* de Karl Marx, *Ludwig Feuerbach și sfîrșitul filosofiei clasice germane* de Friedrich Engels, *Colectivismul* de Jules Guesde, și altele. Tot aici, au apărut și lucrări beletristice semnate de Elena Farago (Fatma), Vanda Mihail (Vanda), Ada Negri, Silvio Pellico, Jules Valles și alții.

În paginile *României muncitoare* din anul 1902, văd lumina tiparului și unele din cele mai reușite versuri ale muncitorului poet D. Th. Neculuță, mult apreciat de cititorii ziarului. „Printre mîile de muncitori ce se nasc pentru a-și istovii viața în folosul citorva stăpîni — scria autorul unui articol comemorativ despre D. Th. Neculuță — *întîmplări fericite scot la iveală pe unii, menindu-i să ridice spada artei pentru a ataca nenumăratele rele sociale, creînd astfel muncitorilor, tovarășii lor de mizerii, o cale luminoasă, mai largă în spre mult dorita, mult așteptată, libertate*”.

Ioan Nădejde semnează, în numărul din 1 ianuarie 1906, un studiu consacrat poetului Ion Păun Pincio, considerat de muncitori „unul din cei mai sinceri prieteni ai lor și ai cauzei lor”.

Tot aici, scriitorul clujan Emil Isac publică cîteva din minunatele sale poeme în proză, printre care *Fetele noastre de fabrică* (28 mai 1914).

La împlinirea a 15 ani de la moartea lui Traian Demetrescu, în pagina întâi a numărului din 24 aprilie 1910 al *României muncitoare* a fost reproducă, la loc de cinste, poezia *Muncitorilor*, dedicată zilei de 1 Mai.

*

Activitatea de culturalizare a maselor desfășurată de ziarul *România muncitoare* — din care, în aceste rînduri, am relevat doar cîteva aspecte — a avut o înfîurire însemnată asupra conștiinței muncitorilor. Constantin C. Petrescu, în articolul *Roadele culturii* (18 aprilie 1910), sublinia importanța culturii în înțelegerea mai limpede de către muncitori a rostului fenomenelor în societate, îndemnîndu-i pe calea organizării sub steagul socialist.

În anii următori, în paginile presei muncitorești, ale ziarelor și revistelor editate sub conducerea P.C.R., a fost continuată opera de popularizare a celor mai semnificative lucrări din literatura română și universală, munca de răspîndire în rîndurile muncitorilor a cunoștințelor științifice despre lume și viață.

Gavrilă SARAFOLEAN

„O trăsătură caracteristică a vieții sociale din ultimele decenii ale secolului al XIX-lea și începutul secolului al XX-lea o constituie mișcările țărănești, care au culminat cu marea răscoală din primăvara anului 1907. Prin amploarea și intensitatea ei, prin revendicările exprimate de masele țăranilor, răscoala din 1907 a reliefat necesitatea acută a înlăturării relațiilor de producție feudale, a rezolvării problemei agrare în favoarea maselor largi ale țărănimii, a dezvăluit marile energii revoluționare ale țărănimii, reprezentând una din paginile glorioase ale luptei sociale a poporului român¹⁾.”

NICOLAE CEAUȘESCU

Eveniment de mare însemnătate istorică, răscoala din 1907 reprezintă una din cele mai mari bătălii purtate eroic de țăranii români împotriva exploatării, pentru recunoașterea dreptului lor asupra moșicii strămoșești, pentru pământ. Astăzi, când viața țărănimii noastre înregistrează o înflorire continuă, jertfa miilor de țărani, răpuși de gloantele armatei burghezo-moșierești în urmă cu șase decenii, apare în conștiința poporului român în toată măreția ei. Prețuirea pe care o acordă partidul nostru evenimentelor din primăvara lui 1907 a fost subliniată de tovarășul Nicolae Ceaușescu, secretar general al C.C. al P.C.R., în expunerea făcută la Congresul Cooperativelor Agricole de Producție, din 8 martie 1966: „Unul din momentele istorice de neuitat care va vorbi peste veacuri de uriașă energie revoluționară — a țărănimii este anul 1907, anul ce a făcut să se cutremure clasele exploatoare din România²⁾.”

Literatura română a receptat desfășurarea dramatică a răscoalei din 1907 și cuprinde numeroase lucrări beletristice care oglindesc evenimentul. Asupra valorii acestor opere, precum și asupra trăsăturilor lor caracteristice, determinate de momentul scrierii lucrărilor, recomandăm consultarea sintezei lui Tudor Vianu, intitulată *1907 în literatură și artă*³⁾. În sprijinul activității bibliotecarilor privind educația patriotică a cititorilor, publicăm mai jos o bibliografie selectivă, în care lucrările au fost înregistrate, în ordinea alfabetică a numelor autorilor lor.

Anghel, D. și Iosif, St. O. *Scrisoarea deschisă a unui melc*; 1907. In: D. Anghel și St. O. Iosif. *Caleidoscopul lui A. Mirea*. Buc., E.S.P.L.A., 1956, p. 8; p. 38—142. (B.P.T.).

Arghezi, Tudor. 1907. Pelzaje. Buc., Editura tineretului, 1955. 112 p.; sau în: Tudor Arghezi. *Scrieri*. Vol. 3. Versuri. Buc., E.P.L., 1963, p. 115—205.

Arghezi, Tudor. *Omul cu ochii vineți*. [Pamflet]. In: Tudor Arghezi. *Pagini din trecut*. Ed. a 2-a, adăugită. Buc., E.S.P.L.A., 1956, p. 23—26.

Balș, Teodor. 1907. Poem. Buc., E.S.P.L.A., 1957, 184 p.

Beldiceanu, N. N. *Pîinea*. In: 1907. *Antologie de documente literare*. Buc., E.S.P.L.A., 1957, p. 295—304. (B.P.T.).

Bîrsan, Zaharia. *Prevestire?* In: 1907. *Antologie de documente literare*. Buc., E.S.P.L.A., 1957, p. 51. (B.P.T.).

Bîrseanu, Ion. *Vrăjmașul*. In: 1907. *Antologie de documente literare*. Buc., E.S.P.L.A., 1957, p. 292—294. (B.P.T.).

Bujor, M. Gh. *Răscoalele țărănești*; *Destul!* In: 1907. *Antologie de documente literare*. Buc., E.S.P.L.A., 1957, p. 38—39; 44—46. (B.P.T.).

Bujor, Paul. *Măcar o lacrimă*; *Urme după 1907*. In: 1907. *Antologie de documente literare*. Buc., E.S.P.L.A., 1957, p. 54—55; 211—214. (B.P.T.).

Caragiale, Ion Luca. *Arendașul român*. In: I. L. Caragiale. *Schițe și amintiri*. Vol. 2, *Lanțul slăbiciunilor*. Buc., E.P.L., 1964, p. 151—153. (B.P.T., 217).

1) Nicolae Ceaușescu. *Partidul Comunist Român — continuator al luptei revoluționare și democratice a poporului român, al tradițiilor mișcării muncitorești și socialiste din România*. Buc., Editura politică, 1966, p. 19—20.

2) *Expunerea tovarășului Nicolae Ceaușescu, secretar general al C.C. al P.C.R., la Congresul Cooperativelor Agricole de Producție*. *Scintila*, 35, nr. 6913, 8 martie 1966, p. 1—3.

3) Tudor Vianu. *1907 în literatură și artă*. In: Tudor Vianu. *Studii de literatură română*. Buc., Editura didactică și pedagogică, 1965, p. 639—654.

- Caragiale, Ion Luca. *Duel...* [Fabulă]; *Teme-lia*. [Fabulă]; *Mîngiere*. [Fabulă]; *Boul și vișelul*. In: I. L. Caragiale. *Opere*. Vol. 3. Nuvele, povestiri, amintiri, versuri, parodii, varia. Buc., E.P.L., 1962, p. 515; 516; 521; 523—524.
- Caragiale, Ion Luca. 1907. *din primăvară pînd în toamnă. Cîteva note*. Fragmente. In: I. L. Caragiale. *Opere*. Vol. 3. Versuri — proză, articole politice și literare. Buc., E.S.P.L.A., 1952, p. 179—190.
- Călinescu, George. *Necunoscut*. In: *Nuvela română contemporană*. Culegere. Vol. 1. Buc., E.P.L., 1964, p. 79—109. (B.P.T., 247).
- Cerna, Panait. *Zile de durere; Păporul*. [Fragmente]. In: Panait Cerna. *Poezii*. Buc., E.P.L., 1963, p. 64—66; 98—101. (B.P.T., 186).
- Cocca, N. D. *Jerifa celor douăsprezece mii; 1907; Regele complice al asafurilor. Palatul gazdă de hoști*. In: N. D. Cocca. *Pamflete și articole. Vinul de viață lungă. Și alte scrieri*. Buc., E.P.L., 1960, p. 19—22; 41—42; 54—55. (B.P.T., 47).
- Cocca, N. D. *Prețul singelui*. In: 1907. *Antologie de documente literare*. Buc., E.S.P.L.A., 1957, p. 217—221. (B.P.T.).
- Coșbuc, George. *Noi vrem pămînt!* In: George Coșbuc. *Fire de tort*. Poezii. Vol. 1. Buc., E.P.L., 1966, p. 171—173. (B.P.T., 15).
- Coșbuc, George. *Parabola sămănătorului*. In: 1907. *Antologie de documente literare*. Buc., E.S.P.L.A., 1957, p. 52—53. (B.P.T.).
- Demetriad[e], Mircea. *Baladă*. In: 1907. *Antologie de documente literare*. Buc., E.S.P.L.A., 1957, p. 94—95. (B.P.T.).
- Demetrius, Vasile. *Domnul deputat Roman. Cu răscoalele din 1907*. Buc., E.S.P.L.A., 1957. 280 p. + 1 f. portr.
- Dragomirescu-Dragion, I. *Povestea lui Martin sau a jărdnimitii noastre*. (Fabulă) In: 1907. *Antologie de documente literare*. Buc., E.S.P.L.A., 1957, p. 147—150. (B.P.T.).
- Farago, Elena. *Doindă; Patru cruci; Secetă*. In: Elena Farago. *Poezii*. Buc., E.S.P.L.A., 1957, p. 72—73; 74—75; 76—77.
- Galan, V. Emilian. *Zorii robilor*. Roman. Ed. revăzută. Vol. 1—2. Buc., E.P.L., 1961. Vol. 1. XXVI + 323 p.; vol. 2. 344 p. (B.P.T., 80, 81).
- Goga, Octavian. *Cain*. 1907. In: O. Goga. *Versuri*. Buc., E.S.P.L.A., 1957, p. 144—146.
- Goga, Octavian. *Cosașul; Un om*. In: O. Goga. *Poezii*. Buc., E.P.L., 1963, p. 99—100; 108—110; sau in: O. Goga. *Ne cheamă pămîntul*. Poezii. 1. Buc., E.P.L., 1965, p. 130—132; 142—145. (B.P.T., 280).
- Hirsu, Lia. *Intr-un sat...* In: 1907. *Antologie de documente literare*. Buc., E.S.P.L.A., 1957, p. 64—71. (B.P.T.).
- Iliescu, Lazăr. *In memoriam*. In: 1907. *Antologie de documente literare*. Buc., E.S.P.L.A., 1957, p. 155. (B.P.T.).
- Iorga, Nicolae. *Ascundeți țerani! Fiți drepti; In chestia amnistiei răscoaiilor țărani*. (12 iunie 1907). In: N. Iorga. *Pagini alese*. Vol. 2. Buc., E.P.L., 1965, p. 326—327; 329—330; 331—341.
- Istrati, Fanait. *Ciulniți Bărdganului*. Buc., Editura tineretului, 1957, 115 p.
- Jurist, Vasile. 1907; *Expoziției din 1906*. In: 1907. *Antologie de documente literare*. Buc., E.S.P.L.A., 1957, p. 209; 210. (B.P.T.).
- Lișteavă, P. Lex. In: 1907. *Antologie de documente literare*. Buc., E.S.P.L.A., 1957, p. 180—182. (B.P.T.).
- Miile, Constantin. *Nebun ce sint!; Letopisiști*. In: 1907. *Antologie de documente literare*. Buc., E.S.P.L.A., 1957, p. 47—50; 86—88. (B.P.T.).
- Mironescu, I. I. *Furtună veteran...* (1907). In: I. I. Mironescu. *Oameni și vremuri*. Buc., E.S.P.L.A., 1959, p. 3—10. (B.P.T.).
- Neagu-Negulescu, I. *Popa Preda; O concentrare; Inimă zdrobită; Bene Merenti*. In: 1907. *Antologie de documente literare*. Buc., E.S.P.L.A., 1957, p. 183—193; 194—202; 355—361; 362—368. (B.P.T.).
- Pas, Ion. *Lașuri*. [Roman]. Vol. 1—2. Buc., E.P.L., 1961. Vol. 1, 670 p.; Vol. 2, 560 p.
- Petrescu, Cezar. 1907. *Roman*. Vol. 1—2. Buc., E.S.P.L.A. 1957. Vol. 1. 383 p.; vol. 2. 535 p.
- Ranetti, George. 1907; *Plugul și tunul; Parabola lui Iov; In noaptea de 10 mai*. In: George Ranetti. *Versuri*. Buc., E.S.P.L.A., 1956, p. 69—71; 84—86; 89—99; 99—100. (B.P.T.).
- Rădulescu-Niger, I. *Zi de socoteală*. In: 1907. *Antologie de documente literare*. Buc., E.S.P.L.A., 1957, p. 30—32. (B.P.T.).
- Rebreanu, Liviu. *Răscoala*. Buc., E.P.L., 1966. 456 p.
- Sădoveanu, Ion Marin, *Ion Sintu*. Roman. Buc., E.S.P.L.A., 1957. 653 p.
- Sădoveanu, Ion Marin. *Sfîrșit de veac în București*. [Roman]. Buc., E.P.L., 1962. XVI + 432 p.
- Sădoveanu, Mihail. *Un instigator; In ziua aceea de mart 1907...* In: M. Sădoveanu. *Cozma Răcoare*. Povestiri. Buc., E.P.L., 1965, p. 334—242; 340—346. (B.P.T., 273).
- Sever, Alexandru. *Boieri și țărani*. Povestire dramatică. Buc., E.S.P.L.A., 1955. 156 p.
- Stancu, Zaharia. *Desculț*. Roman. Ed. a 9-a. Buc., E.P.L., 1964. 616 p.
- Topirceanu, George. 1908. In: G. Topirceanu. *Opere alese*. Vol. 1. Poezii. Buc., E.S.P.L.A., 1959, p. 291—292. (Scriitorii români).
- Țăranu, N. D. *Un duel istoric*. (Basm). In: 1907. *Antologie de documente literare*. Buc., E.S.P.L.A., 1957, p. 127—130. (B.P.T.).
- Vissarion, I. C. *Epilogul răscoalei*. [Din romanul *Răscoala*]. In: I. C. Vissarion. *Scrieri alese*. Buc., E.S.P.L.A., 1959, p. 1—11. (B.P.T.).
- Vissarion, I. C. *Lupii*. [Piesă socială în 4 acte]. Buc., E.S.P.L.A., 1957, 129 p. + 1 f. portr. (B.P.T.).
- Vlahuță, Alexandru. 1907. In: Al. Vlahuță. *Scrieri alese*. Vol. 1. Buc., E.P.L., 1963, p. 178—183. (Scriitorii români); sau in: Al. Vlahuță. *Tubire*. Poezii. Buc., E.P.L., 1965, p. 186—191. (B.P.T., 305).
- Vlădescu-Albești, Gh. *Mai cîntă, cavale, o doindă*. In: 1907. *Antologie de documente literare*. Buc., E.S.P.L.A., 1957, p. 151—152. (B.P.T.).

190 de ani de la nașterea lui

Dinicu Golescu

(7 februarie 1777 — 5 octombrie 1830)



Asociind constant cartea cu acțiunea de luminare culturală, Dinicu Golescu se impune atenției noastre ca una dintre cele mai remarcabile figuri din istoria primelor decenii ale secolului trecut. Astăzi, casa de la Golești, unde s-a desfășurat străduința cărțurarului, continuată de activitatea revoluționară a fiilor săi, îi evocă prezența în fața ochilor vizitatorului, pe fundalul frământății istoriei din care s-a plămădit România modernă. Intreaga activitate a lui Dinicu Golescu și a fratelui său mai vîrstnic, Iordache, autor de piese virulente satirice și colecționar neostenit de proverbe și zicale populare, se află cuprinsă în evenimentele care au marcat destrămarea orînduirii feudale și începuturile unor noi așezări social-politice.

Descendent dintr-o veche familie boierească, Dinicu Golescu se desprinde de poziția clasei dominante și, printr-o critică acerbă, pe care nu se ferește să o întoarcă și asupra lui însuși, condamnă acele practici ale vremii care nu urmăreau decît „despoiarea și jupuirea fraților noștri, cari cu sudorile lor ne hrănesc”. Intemeiată pe o înflăcărată dragoste de patrie, *Prefața* la traducerea, pe drept cuvînt atribuită lui, a lucrării lui T. Thornton, *Starea Valahiei și a Moldaviei* (Buda, 1826), este unul dintre cele mai expresive documente ale epocii și pentru faptul că înfierarea abuzurilor e însoțită de sfaturi înnoitoare date compatrioților săi, „să îmbrățoseze cu cea mai desăvîrșită sîrguință, întîi învățăturile de tot felul, care acestea aduc lumina, strălucirea, lauda și toate îmbunătășirile la un neam, carele voiaște să fie în numărul neamurilor celor luminate și mărite...”, al doilea: *economia ceaia ce întemeiază bună starea, vieșuirea unui neam, carele voiaște să fie odihnit și scăpat de ticăloșie*”.

Desigur, tocmai în scopul traducerii în viață a acestor deziderate, Dinicu Golescu întemeiază, în 1826, la Golești, o școală deschisă tuturor copiilor, fără discriminare de clasă ori de naționalitate, aducînd ca profesori pe Aaron Florian și pe I. Eljade-Rădulescu; primul a publicat

și o înștiințare-apel, în care ni s-a păstrat programul cursurilor predate. Pentru această școală a sa, Dinicu Golescu publică, la Buda, o serie de cărți de un interes deosebit. Prima dintre ele este *Adunarea de pilde*, în care sînt incluse maxime preluate din vechea tipăritură ivireană, *Pildele filosofești*, sporite prin altele culese de la profesorul său, Ștefan Comita, și din scrierile didactice ale autorului francez H. Lemaire. Alături de acestea, sînt fabule, sfaturi pentru economie, pentru comportarea în societate și pentru iubirea patriei. La pagina 314, se află și o traducere din *Isocrate* (fapt care nu știm să fi fost semnalat pînă acum), cu numeroase note originale scrise într-un stil polemic. Autorul promite că va adăuga la volumul tipărit un al doilea, dar nu și-a putut ține făgăduiala. Scopul lui Dinicu Golescu era să recomande, prin această carte, „cîștigarea bunelor năravuri”. Cu traducerea cărții unui cunoscut dascăl grec, Neofit Vamva, *Elementuri de filosofie morală* (București, 1827), Dinicu Golescu urmărea să învețe pe cititorii săi „viața socială”, readucîndu-i la „obștescul scopos”, care fusese uitat din cauza obiceiurilor necuviințioase, a înșelăciunilor și a dezinteresului „boierilor și cîrmuitorilor orașelor și ai neamurilor” pentru luminarea supușilor lor. Din dorința de a demonstra „soloasele Patriei” ce pot fi trase din documentele obținute de Tara Românească de la pacea de la Kuciuk-Kainargi (1774) și pînă la cea de la Akerman (1826), în special în privința „negoțului celui slobod” și al „deșteptăciunii și luminării prin școale”, cărțurarul scoate la

lumină, tot la Buda, în 1826, *Adunare de tractaturi*.

Cu același scop, de „a lumina” și de a trezi conștiința compatrioților săi, Dinicu Golescu tipărește, în același an, celebra sa *Insemnare a călătoriei mele*, note luate între anii 1824 și 1826, în timpul călătoriei întreprinse în Europa centrală. Redi-tată de mai multe ori pentru valoarea ei literară, cartea este o emoționantă întâlnire a autorului cu civilizația europeană. Multe dintre prejudecățile sale se destramă sub puterea impresiilor culese din țările pe care le vizitează.

Dinicu Golescu se situează în primele rînduri ale cărturarilor iluminiști, prin entuziasmul său, prin dragostea față de patrie, prin receptivitatea față de progres. El credea în forța cuvintului scris, în binefacerile științei de carte și ale culturii. Impresionat de bogăția lăcașurilor de cultură întâlnite în cale, el notează, la Geneva sau la München: „Din cîte am văzut întru acest oraș, cel mai vrednic de vedere și atît de deosebit lucru încît poștia zice că în puține locuri să va mai afla, este o mare zidire coprinzătoare de 52 săli și odăi, întru care au o minunată bibliotecă de cărți deosebite și în toate limbile... „căci în bibliothicile ce am văzut — spune el în *Prefață* — poate cineva să încearcă cară de cărți...”. Iată de ce, numai în decurs de doi ani, Dinicu Golescu tipărește mai multe lucrări, pentru a umple unele dintre lacunele pe care le-a observat în țara lui, în diferitele domenii ale culturii. În același timp, el sprijină apariția ziarului românesc, *Fama Lipșcui*, precum și a periodicului *Curierul românesc* al lui Eliade. Inițiativa sa innoitoare, de a deschide larg porțile activității de alfabetizare, ca și susținerea celor care, prin ziare, imprimau un nou spirit în cultura română, alăturată muncii sale creatoare, subordonată gîndului de a da concetățenilor diferite cărți folositoare, conferă lui Dinicu Golescu un loc de seamă în rîndul iluminiștilor din țara noastră. Nu trebuie să uităm că «l s-a aflat printre întemeietorii „Societății literare române”, fapt amintit și de Eliade Rădulescu în opera sa de deosebită însemnătate — *Gramatica românească*.

Prețuit de contemporani (dovadă și lauda pe care i-o aduce Ioan Prale în prefața la *Psaltirea* din 1827), Dinicu Golescu s-a stins, în plină putere creatoare, în toamna anului 1830. Cinc pătrunde în casa

de la Golești, află în încăperile încărcate de amintiri mereu proaspete, nu numai portretele celor care au îndeplinit, în focoluptelor de la 1848, idealul părintelui lor, ci și un colț de bibliotecă ce dezvăluie curiozitatea neostenită a cărturarului, patosul lui cetățenesc și dragostea pentru popor, trăsături care dau viață chipului animat de dorința de a fi „iubitor de om și folositor de obște” prin binele adunat „din citiri de cărți bune și folositoare”.

AI. DUȚU

Bibliografie

OPERE

Adunare de pilde bisericesti și filosofesti... Buda, 1826. 432 p.

Adunare de tractaturile ce s-au urmat între prea puternica inparăție a Rusiilor și nalta Poartă, însă acelea numai care sînt pe seama Principaturilor Valahii și Moldaviei... Buda, 1826. 88 p.

Insemnare a călătorii mele... făcută în anul 1824, 1825, 1826, Buda, 1826, 239 p. Ediție Nerva Hodos, Buc., 1910. LX + 148 p.; ediție populară Nerva Hodos, Buc., 1911. X + 256 p.; ediție Petre V. Haneș, Buc., 1915. XXXII + 238 p. (republicare în 1934); ediție Ion Pillat, Buc. f.a. 96 p.; ediție Perpessicius, Buc., E.S.P.L.A., 1952. 191 p. (Biblioteca pentru toți); ediție Savin Bratu, Buc., Editura tineretului 1955. 164 p.; ediție G. Plenescu, Buc., Editura tineretului, 1963. 232 p.; ediție Gheorghe Popp, Buc., Editura pentru literatură, 1964. XXXIV + 198 p. (Biblioteca pentru toți).

TRADUCERI

Starea de acum... a Prințipurilor Valahiei și a Moldaviei... de Thomas Thornton... tălmăcită în limba românească. Buda, 1826. 99 p.

Vamva, Neofit. *Elementuri de filosofie morală... tălmăcită de Const. Radovici dintr Golești.* Buc., 1827. 360 p.

REFERINȚE

Isopescu, Claudio. *Il viaggiatore Dinicu Golescu in Italia.* Roma, 1932, 35 p. Extras din *L'Europa Orientale*, nr. 5-8, 1932).

Nicolescu, A. *Observații asupra neologismelor din „Insemnarea călătoriei mele” a lui Dinicu Golescu.* In: *Contribuții la istoria limbii literare în secolul al XIX-lea.* Buc., 2, 1958, p. 5-53.

Panaiteescu-Perpessicius, P. *Insemnarea călătoriei lui Dinicu Golescu — proiect de prefață.* In: *Mențiuni de istoriografie literară și folclor.* Buc., E.S.P.L.A., 1957, p. 167-198.

Pîru, Al. *Literatura română premodernă.* Buc., Editura pentru literatură, 1964. p. 245-256.

CRONICĂ — CRONICĂ

UN CATALOG CUMULATIV REGIONAL a început să fie organizat de Biblioteca regională Maramureș, în scopul asigurării evidenței centralizate a fondului de publicații din bibliotecile raionale și comunale, ceea ce va înlesni schimbul de dublete și împrumutul interbibliotecar. Pentru această lucrare, au fost tipărite 25 000 de fișe, prevăzute cu 300 de căsuțe (de un format greu de mînuit, de altfel), unde va fi înscris numărul exemplarelor existente în fiecare unitate. Catalogul va fi terminat la finele anului 1967.

LA MINISTERUL ÎNVĂȚĂMINTULUI (Direcția secretariatului și documentării), a avut loc, la sfîrșitul anului trecut, o consfătuire a bibliotecarilor din institutele de medicină și farmacie. Informarea prezentată de tovarășul Traian Prodan, directorul Bibliotecii centrale a Institutului de medicină și farmacie din București, a relevat contribuția bibliotecilor în pregătirea viitoarelor cadre de specialiști și în activitatea de cercetare științifică din Institut. Dezbaterile au abordat problemele coordonării achizițiilor de publicații periodice de peste hotare, asigurării și valorificării documentației primare, intensificării împrumutului interbibliotecar și schimbului de publicații intern și internațional.

SECȚIA RAIONALĂ DE ÎNVĂȚĂMINT FOCȘANI în colaborare cu biblioteca raională, a organizat, în luna noiembrie 1966, o consfătuire cu bibliotecarii din școlile generale, din licee și din școlile profesionale și tehnice, la care au participat și bibliotecari comunali. Au fost prezentate referatele: Stadiul actual de dezvoltare a bibliotecilor din raion (prof. Valeriu Chiriac), Îndrumarea lecturii elevilor (prof. Victor Renea, directorul Bibliotecii raionale Focșani) și Organizarea și evidența colecțiilor în bibliotecile școlare (Stefan Neagu, bibliotecar șef la Biblioteca raională Focșani). Participanții la discuții au luat în dezbateri aspecte ale colaborării dintre biblioteca școlară și cea comună, ale îndrumării lecturii elevilor de la sate, precum și ale completării și organizării colecțiilor de publicații din biblioteca școlară.

SECRETARIILE COMITETELOR DE CULTURĂ ȘI ARTĂ și directorii bibliotecilor raionale din regiunea Bacău au analizat în cadrul unei ședințe de lucru preocupările pentru organizarea bibliotecilor raionale în lumina noului Regu-

lament pentru organizarea și funcționarea bibliotecii raionale, îmbunătățirea stilului de muncă în îndrumarea metodică a bibliotecilor comunale, cerințele informării cuprinzătoare a cititorilor de la sate, între altele prin organizarea, în aceste biblioteci, a cataloagelor alfabetic și sistematic.

COMITETUL EXECUTIV al Sfatului popular regional Bacău a aprobat, cu începere de la 1 noiembrie 1966, înființarea a încă 37 de biblioteci comunale. De la această dată, toate comunele regiunii beneficiază de serviciile unei biblioteci comunale.

ÎN REGIUNEA CRIȘANA, rețeaua bibliotecilor comunale a crescut, în anul trecut, cu 23 de unități, astfel că, în prezent, în peste 90% din comunele regiunii funcționează cîte o bibliotecă comună.

LA SFÎRȘITUL ANULUI TRECUT, în raionul Piatra-Neamț au luat ființă trei noi biblioteci comunale (Hangu, Buhaluța și Izvorul Alb). În felul acesta în fiecare comună din raion funcționează cîte o bibliotecă comună. Bibliotecarii nou încadrați au efectuat practica la Biblioteca regională Bacău, cu care prilej au fost inițiate în tehnica organizării fondului de cărți și a muncii cu cititorii în condițiile accesului liber la raft.

LA HIRLAU (regiunea Iași), biblioteca raională și-a reluat, recent, activitatea într-un local renovat, în care accesul liber la raft a fost extins pe o suprafață de 75 m².

BIBLIOTECA ORĂȘENEASCĂ Baia-Sprie și-a mărit, la rîndul ei, spațiul. Ea dispune acum de o sală de împrumut, de o sală de lectură și de un depozit încăpător. Prin grija Sfatului popular orășenesc, biblioteca a primit mobilier nou, modern, adecvat activității sale.

UN SPRIJIN DEOSEBIT din partea sfaturilor populare comunale au primit și bibliotecile din Lăpușeni, Pomi și Dumbrăvița (raionul Șomcuța-Mare). Aceste unități — care pînă nu de mult funcționau în spații necorespunzătoare — au primit localuri noi.

LA ABRUD, sfatul popular comunal a pus, de asemenea, la dispoziția bibliotecii comunale un sediu nou. Aici, au fost amenajate, în mod corespunzător, o sală spațioasă de lectură și o sală pentru împrumut.

CRONICĂ — CRONICĂ

Începînd cu acest număr, revista noastră va semna articole aparute în presă consacrate activității bibliotecilor.

În ultimele două luni au apărut:

CIUCHI, ION. *Organizarea actuală a bibliotecilor răspunde cerințelor de îndrumare a lecturii copiilor?* Scîntela, 36, nr. 7178, 30 nov 1966, p. 4.

CIUCHI, ION. *Se cere o perfecționare a organizării interne în marile biblioteci.* Scîntela, 36, nr. 7149, 1 nov 1966, p. 4.

CRISTESCU, LUZA. *Unde se întîlnesc cititorul cu „nivelul” bibliotecarei.* [Biblioteca Uzinelor „Autobuzul”. Munca, 22, nr. 5921, 23 nov 1966, p. 1, 2.

NICA, OCTAVIAN. *Drumul întortocheat al cărții către cititori.* Ce ne spune experiența anului acesta? Un sistem mai adecvat: aprovizionarea pe baza unei liste de precomenzi. La achiziționarea de cărți noi — ca și în întreaga muncă a bibliotecii — este necesară largă consultare a cititorilor din întreprindere. [Anchetă în bibliotecile sindicaterelor din orașul Ploiești]. Munca, 22, nr. 5904, 3 nov 1966, p. 1, 2.

PARUS, MARCEL și MIHAI, VASILE. *Cum se adună praful pe cărți și pe bibliotecari.* [Situația unor biblioteci comunale din regiunea Dobrogea]. Scîntela, 36, nr. 7171, 23 nov 1966, p. 4.

TRONAC, ION. *Ce oferă studenților bibliotecă.* [Anchetă la Institutul politehnic din Brașov]. Scîntela tineretului, 22, nr. 5432, 5 nov 1966, p. 2.

★

LA Biblioteca de Stat a U.R.S.S. „V. I. Lenin” din Moscova, a avut loc, în zilele de 3 și 4 iunie 1966, o consfătuire consacrată metodologiei studierii intereselor de lectură ale cititorilor. Studiile care vor fi întreprinse, în strînsă legătură cu cercetarea sociologică concretă asupra evoluției spirituale a oamenilor, sînt chemate să asigure o bază științifică întregii activități a bibliotecilor. La consfătuire, au participat bibliotecari, cercetători și colaboratori științifici ai instituțiilor de cultură, lucrători din sectorul editorial și de difuzare a cărții, din presă, radio și televiziune. N. E. Dobrina (Biblioteca de Stat „V. I. Lenin”), conducătoarea „grupului pentru studierea intereselor cititorilor”, a prezentat o amplă informare asupra activității desfășurate de acest grup. În expunere, au fost subliniate: necesitatea planificării, pe etape, a cercetărilor diferențiate pe grupe de cititori; extinderea cercetării, din bibliotecă, și în întreprinderi, școli, institute de învățămînt superior; efectuarea studiilor potrivit unei metodei unice, elaborate pe baza experienței în acest domeniu. Principalele elemente ale acestei metode sînt: observația, ancheta (cu ajutorul chestionarelor și a interviurilor) și analiza documentației.

Au fost prezentate referate pe temele: *Studierea intereselor cititorilor muncitori, cadre tehnice medii și ingineri* (S. M. Smirnova, Biblioteca de Stat „V. I. Lenin”); *Interesele de lectură ale sătenilor* (S. P. Boccaidina, Biblioteca de Stat „V. I. Lenin”) și *Formele metodice ale studierii intereselor de lectură ale cititorilor* (B. V. Bank, Institutul de cultură „N. K. Krupskaja” din Leningrad). Participanții la discuții au relevat necesitatea organizării, pe baze științifice, a cercetărilor în acest domeniu și au făcut propuneri în legătură cu soluționarea unor probleme speciale care se ivesc în efectuarea studiilor. Pe baza rezultatelor acestor studii, Biblioteca de stat a U.R.S.S. „V. I. Lenin” va elabora lucrarea intitulată *Cititorul sovietic*, în cinstea aniversării a 50 de ani de la victoria Marii Revoluții Socialiste din Octombrie.

INSTITUTUL DE BIBLIOTECONOMIE al Universității „Humboldt” din Berlin, condus de prof. dr. Horst Kunze, și-a lărgit profilul, devenind Institut de biblioteconomie și informare științifică. Prin înființarea noii secții de informare și documentare în științe sociale, în Republica Democrată Germană este asigurată, pentru prima oară, pregătirea superioară a cadrelor în acest domeniu. Durata studiilor la această secție este, ca și la biblioteconomie, de 5 ani, iar la absolvirea ei studenții sînt specializați, în plus, într-una din ramurile științelor sociale.

POTRIVIT hotărîrii luate de Conferința generală, în cadrul celei de-a XIII-a sesiuni a UNESCO din 1964, între UNESCO și Consiliul internațional al arhivelor a fost încheiat un contract, în legătură cu alcătuirea și publicarea unui ghid al surselor privind istoria africană. Lucrările pentru elaborarea ghidului vor începe în anul 1968.

ÎN BULETINUL UNESCO *Bibliographie. Documentation. Terminologie* din septembrie 1966, a fost anunțată apariția fascicolei IV/1 din *Ghidul surselor istorice privind America Latină* aflate în arhivele Europei. Ghidul este pregătit și publicat de UNESCO și de Consiliul internațional al arhivelor. În acest volum de 633 de pagini, sînt prezentate documentele din arhivele Spaniei (excepție fac arhivele particulare, ale căror documente vor alcătui o fascicolă separată). Tot cu acest prilej, este semnalată pregătirea fascicolelor consacrate documentației referitoare la istoria Americii Latine, aflate în arhivele Franței, Belgiei, Olandei și Italiei.

Bibliografia analitică a periodicelor românești. Vol. 1. 1790—1850. Partea a II-a. Intocmită de Ioan Lupu, Nestor Camariano și Ovidiu Papadima, Buc., Editura Academiei Republicii Socialiste România, 1966. 413—824 p. (Biblioteca Academiei Republicii Socialiste România și Institutul de istorie „Nicolae Iorga”).

Recenzia *O mare realizare bibliografică*, publicată de G. Baiculescu în numărul 11 din 1966 al *Revistei bibliotecilor*, a consemnat evenimentul de mare importanță înregistrat în activitatea bibliografică din țara noastră: apariția, în condiții grafice excelente, a *Bibliografiei analitice a periodicelor românești*. Partea întâi din volumul 1, referitor la perioada 1790—1850, a apărut de curând, fiind urmată, la scurt interval, de partea a doua a aceluiași volum.

Partea a II-a cuprinde 8 409 notițe bibliografice, numerotate de la 8 279 la 16 688. Referințele sînt grupate potrivit clasificării zecimale, de la diviziunea 38 *Economie* pînă la clasa 5 *Științe naturale*. *Matematică* inclusiv, ultima notiță din volum purtînd indicele de clasificare 599.88. Astfel, partea a doua a volumului 1 înregistrează materialele cuprinse în periodicele românești între anii 1790 și 1850, pentru următoarele domenii: 33 *Economie*, *Probleme economice* (p. 413—470); 34 *Drept* (p. 471—525); 35 *Administrație*, *Armată* (p. 526—604); 36 *Asistență*, *Asociații*, *Asigurări* (p. 605—624); 37 *Învățămînt*, *Educație* (p. 625—704); 38 *Comerț*, *Comunicații*, *Transport* (p. 705—770); 39 *Etnografie*, *Moravuri*, *Folclor* (p. 771—782); 4 *Filologie*, *Lingvistică* (p. 783—803); 5 *Științe naturale*, *Matematică* (p. 805—823).

Materialul, atît de bogat și de variat, cules din periodicele românești oglindește desfășurarea multilaterală a vieții sociale, culturale și științifice din țara noastră, precum și relațiile noastre, în aceste domenii, cu alte țări. Notițele bibliografice sînt urmate, de cele mai multe ori, de adnotări și, în acest mod, sînt aduse adăugirile și completările necesare precizării cit mai stricte a subiectului. Pe lângă acestea, autorii au identificat, pe cit posibil, pseudonimele sau inițialele folosite la semnarea diferitelor articole bibliografiate.

Bibliografia analitică a periodicelor românești pune în lumină o întregă perioadă de publicistică românească și constituie, în același timp, un eficient mijloc de informare științifică. Datorită acestei valoroase lucrări bibliografice, articolele des-

tul de puțin cunoscute și adesea greu accesibile din revistele și ziarele noastre sînt valorificate exhaustiv. Apariția celor două volume ale bibliografiei a avut un răsunet deosebit în viața bibliotecilor din țara noastră, răsunet durabil, care va contribui la dezvoltarea activității de informare și documentare științifică.

Dorothea Sassu-Timerman

Cartea, izvor de cunoștințe. Bibliografie în sprijinul învățămîntului agrozootehnic de masă. 1966—1967. Buc. 1966. IV+84 p. (Biblioteca Centrală de Stat a Republicii Socialiste România).

Continuînd seria bibliografiilor pe această temă, elaborate în anii trecuți (*În sprijinul învățămîntului agrozootehnic de masă*, 1963; *Cartea, izvor de cunoștințe*, 1965), Biblioteca Centrală de Stat a editat de curînd un nou îndrumar, care include aproape 600 de referiri bibliografice.

Grupate tematic în 13 capitole, titlurile recomandate — cărți, broșuri, articole din publicații periodice — sînt judicious selectate și corespund, în mare măsură, necesității de informare a celor care frecventează cursurile agrozootehnice. Este de remarcat preocuparea autorilor pentru cuprinderea unei întinse arii tematice, care ține seama de profilul formelor învățămîntului agricol de masă, pentru ogîndirea diversității problemelor dezvoltării agriculturii noastre socialiste.

Principalele capitole ale lucrării se referă la economia agrară, cultura plantelor de cîmp, tehnice și de nutreț, la legumicultură, pomicultură, viticultură, silvicultură, la creșterea animalelor, la mecanizarea și electrificarea agriculturii.

Cînd a fost necesar, în cadrul unor capitole (III. *Cultura plantelor de cîmp* și XII. *Creșterea animalelor*), au fost create subdiviziuni care răspund unei problematice restrînsă, bine delimitate și din punctul de vedere al specializării agricole (lucrările solului; îngrășăminte; irigații; creșterea bovinelor, a ovinelor, a porcinelor, a păsărilor; apicultură; sericultură; piscicultură etc.).

Includerea lucrărilor cu caracter general, în primul capitol, urmărește aprofundarea problemelor de fond ale transformărilor revoluționare produse în agricultura românească, cunoașterea perspectivelor dezvoltării sale viitoare.

Deși, aparent, cu destinație singulară — bibliografie în sprijinul învățămîntului agrozootehnic de masă — lucrarea de față este un instrument deosebit de util în in-

formarea bibliotecarilor, a cititorilor în general și, mai ales, a cadrelor tehnice cu pregătire medică, a brigadierilor, a șefilor de echipă etc., pentru cunoașterea și aprofundarea metodelor înaintate din agricultura noastră socialistă

Evidențele calității ale lucrării sînt umbrite, însă, de unele inadvertențe între destinația foarte precisă, menționată în subtitlu, și unele referiri bibliografice, mai ales din primele două capitole, referiri care se adresează mai ales cadrelor de specialiști.

De asemenea, credem că, în anumite cazuri, este preferabil să fie recomandate doar anumite pagini, și nu recomandările în totalitatea lor (Obrejan, Gr. și Mănescu, *Al. Pedologie ameliorativă*, 297 p.; Crăciun, Teofil și Mureșan, Tiberiu, *Metode de ameliorare și producere a semintelor*, 350 p.; Zamfirescu, N., Velican, V., Săulescu, M., *Filotehnia*, 600 p. etc.).

Cu micile rezerve exprimate mai sus, bibliografia prezentată se integrează în categoria bibliografiilor pe teme, care vizează problemele majore ale producției, în cadrul etapei actuale de dezvoltare economică a patriei noastre, bibliografii ce-rute cu asiduitate de practica muncii, de necesitățile de îndrumare a lecturii.

G. B.

Repertoriul periodicelor străine din Republica Socialistă România. Abonamente 1966. Seria A. Știință în general. Matematică. Științe fizico-chimice. Geologie-geografie. Tehnică în general. Buc., 1966. XLV + 710 p. (Biblioteca Centrală de Stat a Republicii Socialiste România).

Seria A a celui de-al IX-lea repertoriu anual al periodicelor străine, întocmit de Serviciul catalog colectiv național din cadrul Bibliotecii Centrale de Stat, cuprinde un număr de 3860 de titluri, dintre care 484 de titluri noi. Față de anul trecut, în acest repertoriu numărul bibliotecilor participante a crescut de la 555 la 637.

Economia volumului indică o organizare sistematică a materialului bibliografiat, în următoarele capitole: *Știință în general; Matematică, științe fizico-chimice; Geologie și geografie; Tehnică în general; Energetică; Minerit, metalurgie, construcții de mașini; Industria chimică; Industria lemnului și industria hîrtiei; Industria ușoară; Industria alimentară; Industria poligrafică; Construcții; Transport; Tehnica în gospodărie.* La acestea, se adaugă anexele: *Lista indicivelor bibliotecilor care au abonamente la publicațiile străine pe anul 1966 (p. VII—XLV), Lista titlu-*

rilor noi care nu au fost publicate în repertoriul din 1965 (p. 543—565), Lista schimbărilor de titlu [de periodice] din ultimii ani (p. 567—568) și Indexul alfabetic al periodicelor cuprinsc, cu trimitere la numărul de ordine al înregistrărilor.

Repertoriul de față reprezintă un instrument de informare de prim ordin, destinat, în principal, documentării științifice și tehnice.

G. U

Kunze, Horst. *Grundzüge der Bibliothekslehre*. [Bazele biblioteconomiei], 3, völlig veränderte Auflage der Bibliotheksverwaltungslchre. Leipzig. Bibliographisches Institut, 1966. 529 p.

Noul manual al profesorului Horst Kunze, directorul Bibliotecii naționale a Republicii Democratice Germane, specialist de renume internațional, care a fost și oaspetele țării noastre în anul 1965, reprezintă o valoroasă contribuție la dezvoltarea științei biblioteconomice. Față de primele două ediții ale manualului, apărute în 1956 și, respectiv, în 1958, sub titlul *Bibliotheksverwaltungslchre* [Administrația bibliotecilor], ediția a treia reprezintă un progres vădit ca sistematizare și îmbogățire a cuprinsului. Transformările sau adăugirile pe care autorul intenționa să le opereze au fost publicate, în esența lor, în *Zentralblatt für Bibliotheks-wesen*, 1963, nr. 12. ceea ce a permis profesorului Kunze să culegă păreri și sugestii mai multor bibliotecari de frunte. Ca rezultat al acestui remarcabil efort de confruntare și actualizare, putem afirma că diferența între noua ediție și cele precedente reflectă fidel evoluția științei biblioteconomice în decurs de un deceniu.

Manualul cuprinde două părți, de întindere aproximativ egală. Prima, intitulată *Bibliotecă, bibliotecar, biblioteconomie*, analizează factorii fundamentali, elementele activității bibliotecilor. Partea a doua prezintă *Munca de bibliotecă*, în diferite faze și operații prin care se înfăptuiește. Autorul evidențiază patru trăsături care caracterizează, în general, biblioteca, însumate în următoarea definiție a acesteia: „*colecție ordonată de documente literare, destinată folosirii în anumite scopuri sociale*”. În această definiție, comentată apoi în amănunt, termenul de „*literar*” nu are o accepție limitată la literatura beletristică, ci una foarte largă, înglobînd „*toate domeniile de manifestare a spiritului uman*”. Autorul acoperă, astfel, întrecaga varietate de colecții întîlnite în

bibliotecile vechi și moderne, de la manuscrise, tipărituri, pînă la înregistrări fonice și documentație iconografică. Manualul analizează funcțiile specifice ale următoarelor tipuri de biblioteci: de lectură publică sau de cultură generală (*Allgemeinbildende Bibliotheken*); de stat și naționale; de învățămînt superior; regionale (pentru Germania, *Landesbibliothekenbiblioteci* de „land”); științifice de specialitate; public libraries, desemnînd bibliotecile cu funcții mixte din țările anglosaxone: biblioteci ale organelor de stat.

De un deosebit interes sînt considerațiile prof. Kunze asupra importanței și posibilităților statisticii, ca instrument de analiză a muncii de bibliotecă. Pentru precizarea unităților supuse numărării, se dă ca exemplu proiectul elaborat de *American Library Association (Definitions for library statistics*. A preliminary draft, 1961), determinarea exactă a acestora fiind considerată ca una din premisele comparabilității datelor obținute.

O lipsă a statisticii de bibliotecă actuală este aceea că ea „nu spune nimic despre raportul cititor-carte, deoarece se bazează pe două coloane care stau alături în spațiul statistic, necorelate între ele: coloana documentelor achiziționate și aceea a grupelor de cititori” (p. 59). Autorul vede un remediu posibil în analiza statistică mai amănunțită a lecturii unor cititori selecționați drept cazuri tipice. Am putea adăuga că se poate aștepta și mai mult, în direcția rezolvării acestei probleme-cheie, de la aprofundarea ei pe calea sociologiei concrete.

Din capitolul dedicat principiilor organizării muncii de bibliotecă, semnalăm parafrazele referitoare la raționalizarea și standardizarea operațiilor. Instituție științifică ori culturală, biblioteca are nevoie de un mare număr de lucrători cu o pregătire multilaterală și aceasta pune anumite limite diviziunii muncii în biblioteci (p. 106).

Autorul atrage atenția asupra regretabilei lipse a oricăror studii privitoare la psihologia muncii de bibliotecă, de exemplu asupra oboselei lucrătorilor, și propune cercetarea avantajelor unei eventuale alternări a operațiilor, cum ar fi cele sedentare cu cele care implică deplasări (p. 108).

Introducerea noilor mijloace tehnice în munca de bibliotecă va duce la o importantă reducere a împrumutului propriu-zis, datorită generalizării reprografiei și microfizei sau microfilmului, precum și la constituirea unor rețele de biblioteci știin-

țifice centrale pe specialități, unite între ele prin telex și telespeaker, și de cataloage colective regionale (p. 124).

Autorul subliniază necesitatea de a se introduce, în bibliotecile germane, calculul costului prelucrării cărții în bibliotecă, în fiecare din operațiile pe care le comportă. „Este necesară o nouă abordare a întregului proces de prelucrare a cărții, din punctul de vedere al economiei muncii. În special, factorii „preț de cost” și „timp” trebuie să fie luați în considerare cu mai multă exactitate decît pînă acum.” (p. 133).

Un aport original al lucrării de față îl constituie capitolul *Cititorul*, al cărui subiect, după cum arată autorul — cu toată importanța lui — nu figurează în alte manuale de biblioteconomie și nici în primele două ediții ale manualului său. În sfera acestui subiect, intră nu numai ceea ce înțelegem obișnuit prin „munca cu cititorii”, ci și studiul tuturor aspectelor lecturii în bibliotecă și al rezultatelor ei. Acest studiu, aflat încă la începuturile lui, va trebui să ducă și la o constatare exactă a nevoilor de lectură, care să servească drept criteriu științific al creșterii colecțiilor de bibliotecă, precum și la o analiză adecvată a „aportului util” (*Nutzeffekt*) al bibliotecilor la viața științifică.

Abordarea clasificării zecimale evită atitudinile dogmatice, care au caracterizat, adesea, controversele între „adeptii” și „potrivnicii” sistemului. Ca pondere și ordonare a diferitelor științe în cadrul claselor fundamentale, C.Z.U. apare, desigur, învechită. Dar, după cum arată prof. Kunze, C.Z.U. nu ridică pretenția de a fi un sistem al științelor și nici chiar un sistem de clasificare strict logic, ci un mijloc practic de ordonare pe baza unei notații cifrice elastice.

Profesorul Kunze se pronunță în favoarea unei participări cât mai active a bibliotecarilor, fie în cadrul obligațiilor de serviciu, fie în paralel cu ele, la întocmirea și editarea bibliografiilor de specialitate, care în prezent, trebuie să aibă, pe cât posibil, un caracter critic și selectiv. Legat de aceasta, autorul analizează pe larg criteriile care trebuie să stea la baza elaborării bibliografiilor de recomandare.

Manualul arată că alcătuirea unui temeinic fond uzual de publicații bibliografice și documentare (*bibliographisches Handapparat*) nu numai că formează premisa unei munci eficiente de informare, ci poate avea și o serioasă funcție pedagogică, dacă bibliotecarul înțelege să îndrumeze în folosirea acestui fond pe

cei care se inițiază în cercetarea științifică.

Raportul între munca de documentare (înțeleasă ca parte componentă a activității științifice, la care participă însuși omul de știință) și munca de bibliotecă trebuie să fie unul de convergență, evitându-se pericolul izolării. „Din punct de vedere istoric, documentarea nu e decît extinderea muncii de bibliotecă. Punctul de plecare al documentării este obiectul, problema, și nu fondul de cărți al unei biblioteci; însă și bibliotecarul modern cunoaște limitele fondului bibliotecii sale și efectuează cu mijloacele sale, potrivit diferitelor necesități ale celor care folosesc bibliotecă, muncă de înfornare, parțial și documentare” (p. 410). De altfel, capacitatea unei biblioteci de a dispune, în fondul ei, de un document cerut devine, în prezent, mai puțin importantă decît identificarea rapidă a titlului și procurarea rapidă a documentului respectiv în original sau în reproducere (p. 422).

Din cele cîteva probleme expuse mai sus, se poate vedea măsura însemnată în care manualul prof. Kunze depășește interese didactice și reprezintă o contribuție științifică remarcabilă, o afirmare clară a rolului tot mai complex al bibliotecilor în societatea contemporană.

Un merit al cărții îl constituie și urmărirea evoluției istorice a fiecărui subiect ratat și valorificarea tradiției „*umanismului bibliotecar*” german — expresie pe care a găsim binevenită (p. 420) — ilustrat de teoreticieni ca Friedrich Adolf Ebert, Arnim Gracsel, Fritz Milkau, Joris Vorstius și alții. Realizările bibliotecilor din ambele state germane sînt prezentate în mod competent, fără a se neglija critica aspectelor negative. De asemenea, manualul oferă o privire generală asupra perspectivelor biblioteconomice din celelalte țări, asupra problemelor generale ale bibliotecilor socialiste și asupra succesorilor colaborării internaționale în domeniul bibliotecilor.

Bogata bibliografie folosită este, în primul rînd, cea de limbă germană, dar ea include și lucrări importante din literatura de specialitate engleză, franceză și rusă. Datele ei sînt recepționate prin prisma unei reflexii personale, alimentate de o vastă experiență a muncii concrete de bibliotecă și a activității teoretice prodigioase în acest domeniu. Menționăm, totodată, calitățile deosebite ale stilului expunerii, care, insistînd asupra unei clarificări cît mai depline a noțiunilor, asigură o lectură curgătoare, atrăgătoare, ajutată și de prezentarea grafică luminoasă.

Const. Comorovschi

FIȘIER

În Editura politică au apărut :

LENIN, V. I. Opere complete. Vol. 41. 720 p.

Volumul reunește lucrările scrise de V. I. Lenin în perioada mai-nolembrie 1920, în care dezvoltă principiile organizatorice, programatice și tactice ale partidului comunist. Locul central îl ocupă problemele mișcării comuniste și muncitorești internaționale. Numeroase materiale incluse în volum se referă la Congresul al II-lea al Internaționalei Comuniste, care a avut loc în vara anului 1920. În acest sens, lucrarea „*Stingismul*” — boala copilăriei comunismului a avut un mare rol în dezvoltarea teoriei marxist-leniniste, în elaborarea strategiei și tacticii partidelor comuniste într-o situație nouă, de criză generală a capitalismului și de existență a două sisteme sociale.

Diferitele documente ale Congresului al II-lea al Internaționalei Comuniste completează și dezvoltă tezele expuse în „*Stingismul*” — boala copilăriei comunismului.

Legea fundamentală a României Socialiste. 240 p

Studiul semnat de autori cu funcții de răspundere în aparatul de stat, privind reglementările din noua Constituție a țării noastre, care consacră actualele realități politice, sociale și economice ale țării, schimbările din viața poporului și asigură cadrul constituțional al desăvîrșirii construcției socialiste. Se evidențiază trăsăturile principale ale legii fundamentale a țării noastre, caracterul științific al prevederilor sale, profundul lor realism, democratism și umanism.

Perfecționarea continuă a organizării statului, care se manifestă, îndeosebi, prin creșterea rolului conducător al Partidului Comunist Român, prin dezvoltarea și adîncirea democratismului socialist, este subliniată în studiul ca : Drepturile și îndatoririle fundamentale ale cetățenilor, Organele supreme ale puterii de stat din Republica Socialistă Romînia, Organele centrale ale administrației de stat, Organele locale ale puterii și administrației de stat, Organele judecătorești, Organele Procuraturii, Participarea cetățenilor la formarea organelor puterii de stat și la rezolvarea treburilor de stat și obștești, conducerea oamenilor muncii în spiritul respectării stricte a legilor statului.

Culegere de lecții pentru cursurile și cercările în care se studiază Statutul Partidului Comunist Român. 240 p.

Temele tratate sînt următoarele : Partidul Comunist Român — conducătorul politic al poporului în construirea socialismului ; Statutul Partidului Comunist Român și rolul său în viața partidului ; Calitatea de membru al Partidului Comunist Român ; Organizarea Partidului Comunist Român pe baza centralismului democratic ; Organizațiile de bază ale Partidului Comunist Român ; Conducerea de către partid a activității economice ; Partidul și organizațiile de masă și obștești ; Munca ideologică a partidului.

Volumul cuprinde, de asemenea, Statutul Partidului Comunist Român.

Ursu, Horia. Avram Iancu. Buc., Editura tineretului, 1966. 254 p. (Oameni de seamă).

Literatura istorică și beletristică a închinat numeroase lucrări evenimentelor revoluționare petrecute în Țările Române și Transilvania, în anul 1848, scotind în evidență importanța acestora pentru dezvoltarea ulterioară a României. O astfel de carte este și cea dedicată celei mai importante personalități a revoluției din Transilvania, cea care a condus masele și a dominat desfășurarea luptelor din anii 1848—1849, democrațul-revoluționar Avram Iancu.

Colecția *Oameni de seamă* ne pune la îndemână, și de data aceasta, o carte valoroasă prin conținutul de idei, prin personalitatea relevată, prin autenticitatea faptelor și frumusețea expunerii. O carte despre Avram Iancu care este, în același timp, o carte despre moți, despre acei locuitori harnici și viteji, stăpînitori ai ținutului ce le poartă numele, intrați în legendă încă din vremea lui Horia. Și nici nu putea fi altfel. Toată viața luptătorului s-a împletit strîns cu suferința și necazurile lor, iar revoluția l-a scos în primele rînduri tocmai pentru că el a înțeles cel mai bine năzuințele moșilor, a cunoscut durerea oamenilor care gemeau sub jugul unei îndoite exploatare, cea socială și cea națională, una mai cruntă ca alta.

În acel an, cînd întrecăga Europă era zgduiută de freamătul ridicării revoluționare a popoarelor, Țările Române și Transilvania, în care mocneau cauze proprii și unde exista, de mai multă vreme, o stare de revoltă, au declanșat, din nefericire pe rînd, revoluțiile lor.

În Transilvania, Avram Iancu organizează o armată țărăneasă puternică, în fruntea căreia pune conducători destoinici și viteji, devotați cauzei românilor năpăstuiți, ca Axente Sever, Simion Balint, Ion Buteanu, Simion Groza și alții. În același timp, organizează pe plan administrativ ținuturile de sub conducerea sa și caută o înțelegere cu conducătorii revoluției maghiare, în folosul ambelor popoare. Așa cum ni-l descrie autorul, el a fost: „*Toldeavna aprig cu așiniile dușmănoase, bun cu cei năpăstuiți, drept și omenos cu oricine îi cerea ocrotire sau suferise vreo nedreptate, indiferent de naționalitate. Niciodată, sub nici o formă, nu a arătat cea mai mică intoleranță religioasă sau națională, niciodată n-a avut o umbră de naționalism sovîn...*” (p. 144). Cu toate acestea, Avram Iancu nu a fost înțeles sau a fost înțeles cînd era prea tîrziu și cauza revoluției pierdută.

Avram Iancu este prezent tot timpul în mijlocul glotașilor săi, se consultă întotdeauna cu conducătorii revoluției și cu tovarășii de arme, este iubit și apreciat de poporul pe care-l conduce și temut de dușmanii acestuia. Omenos și demn, viteaz și modest, sincer și devotat cauzei revoluționare, el, care susținuse drepturile națiunii și ale poporului său prin luptă, va sfîrși viața în mod dureros, dezamăgit de trădarea habsburgilor și de faptul că masele asuprite nu obținuseră drepturile și libertatea pentru care își sacrificase cu generozitate viața.

Prezentînd tot complexul de evenimente, într-o analiză amănunțită a fiecărui moment mai semnificativ, autorul cărții ajunge la concluzia că: „*Baza programului revoluționar al lui Avram Iancu a fost, fără îndoială, eliberarea socială a țărănimii transilvane, abolirea cu desăvîrșire a prestațiilor feudale și recunoașterea naționalității române ca atare*”. (p. 180).

Să aperi drepturile poporului tău — este, într-adevăr, cea mai nobilă cauză a unui luptător și Avram Iancu a știut să se identifice cu suferințele maselor și să le rămînă credincios pînă la sfîrșitul vieții.

Dragostea și înțelegerea personalității complexe a acestui mare conducător al revoluției transilvane din anii 1848—1849, transpusă cu mult lirism în paginile cărții, ne face să recunoaștem în autorul ei pe istoricul talentat care s-a aplecat cu grijă asupra documentului, pentru ca dincolo de frazele lui laconice să găsească semnificațiile adevărate ale evenimentelor consumate în acel zbuciumat an revoluționar.

Știință

Ducrocq, Albert **Romanul materiei**. Cibernetica și universul, Buc., Editura științifică, 1966. 274 p.

Scrisă în scopul deschiderii unui ciclu de lucrări, al cărui ansamblu este grupat sub titlul *Cibernetica și universul*, cartea lui Ducrocq își propune să prezinte, dar, mai ales, să explice Cosmosul în lumina raporturilor atât de complexe, prin intervenția mașinii, dintre om și natură. Mașina, în perioada actuală, așa cum subliniază autorul, „întredeschide un ochi încă captiv” (dispozitivele electronice — adevărate rudimente de organe de simț) pentru a culege singură informațiile pe baza cărora își va conduce, tot singură, munca, conform unui program potrivit dinainte.

Căutînd să surprindă relațiile noi dintre om și mașină, în anii noștri în care se dezvoltă impetuos automatica și cibernetica, Albert Ducrocq, unind ochiul iscoditor al ziaristului cu reflexia adîncă a omului de știință, nu se limitează la a expune pur și simplu un material nou și interesant, ci caută să afle, o dată cu cititorul, temeiurile științifice ale evoluției universului.

Împărțit în zece capitole, *Romanul materiei* reconstituie, pe larg, evoluția propriei noastre lumi. În *Viza pentru Cosmos*, primul capitol al lucrării, autorul acumulează un bagaj de informații preliminare care, împreună cu relațiile, numai aparent disparate, despre hidrogen, spațiu și stele, expansiunea sau nu a universului, servesc pătrunderii în miezul problemelor tratate în capitolele următoare. Vorbînd despre gravitație (capitolul al III-lea), autorul prezintă, în lumina problematicii acesteia, nașterea galaxiilor și calea către protostele. De o mare bogăție de idei ni se pare capitolul al patrulea cu privire la aprinderea stelelor. Capitolul al V-lea, zugrăvînd „bătălia” dusă de cibernetică împotriva termodinamicii, cuprinde, după părerea mea, miezul lucrării. Ocupîndu-se, în continuare, de diferențierea stelelor (capitolul al VI-lea), autorul vorbește apoi, în paginile de o avîntată inspirație ale capitolului al VII-lea (*Alchimia cerului*), despre cauzele și modul în care evoluează materia pe plan cosmic. În capitolul al VIII-lea, sînt lămurite problemele „vieții” galaxiilor. Ingenios construit, capitolul al IX-lea descrie „fenomenul” planetă, relevînd accidentalitatea legiferată de canoanele Cosmosului, accidentalitate după care se pot naște planetele, leagăn al altor evoluții ulterioare — eventual și pe plan biologic. În ultimul capitol al cărții, recoborîm pe Pămînt, înțelegînd modul în care „moștenirea sa cosmică” a determinat actuala înfățișare a planetei. Capitolul se încheie cu o viziune interesantă a drumului de la geologie spre biologie, a căii deschise de condițiile naturale spre viață...

În acurateța traducerii, păstrarea acelei atmosfere de mare vervă, proprie textului original, dar și în formularea corectă, într-un stil sobru și științific, recunoaștem maniera publicisticii de calitate cu care ne-a obișnuit, din coloanele *Contemporanului*, traducătorul lucrării, Mihai Mazanet. Pentru actualitatea cifrelor și organizarea anexelor, o mențiune merită redactorul de carte, Dinu Nichita Ioanițiu.

Închecim aceste rînduri cu o întrebare: Pe cînd ne va oferi Editura științifică celelalte piese de rezistență din ciclul *Cibernetica și universul* al aceluiași Albert Ducrocq? Întrebarea exprimă, în același timp, gratitudinea lectorului față de inițiativa editurii de a-l traduce pe acest autor.

D. Todericiu

Vulcănescu, Romulus. **Etnografia, știința culturii populare**. Buc., Editura științifică, 1966. 112 p.

Orizontul etnografiei este vast, cuprinde fenomenul genezei și al evoluției popoarelor, cercetează răspîndirea acestora pe suprafața globului, abordează problemele variate privitoare la felul de viață, la cultura, arta și specificul fiecărui popor. Acesta fiind — schematic expus — obiectul etnografiei, înțelegem dificultatea de a îmbrățișa, în cadrul unei lucrări de popularizare și de proporții reduse, un material documentar excesiv de bogat și de variat.

În prefață, autorul definește etnografia drept „știința culturii populare”, arată că ea e relativ recentă — a apărut în veacul al XIX-lea, atunci cînd ritmul tot mai accelerat al transformărilor sociale a impus cunoașterea cît mai aprofundată a vieții

și a culturii popoarelor. Fiecare popor, fie el cât de mic, îmbogățește patrimoniul culturii universale prin aportul culturii proprii. În chipul acesta, etnografia reprezintă o armă în plus în lupta împotriva discriminărilor rasiale, în strădania apropiării între toate popoarele pământului.

În cuprinsul lucrării, capitolele sînt eșalonate după un plan logic, care urmărește un singur scop, acela de a demonstra evoluția vieții și a fenomenului complex al încheurii societății omenești, al mersului mereu ascendent atît al bazei materiale, cît și al diferențierii vieții cultural-artistice.

Ca într-un caleidoscop, cititorul e purtat de-a lungul timpului, i se înfățișează subjugarea de către om a elementelor naturii, i se perindă pe dinaintea ochilor procesul de formare a uneltelor, mașinilor și instalațiilor, apariția ocupațiilor și a meșteșugurilor. Etnografia scrutează modul de a locui al omului, formarea familiei, procesul de alcătuire a limbajului, obiceiurile, datinile, credințele și superstițiile, religia și mitologia popoarelor.

Etnografia socotește arta populară — dansul, poezia, literatura și muzica — drept o oglindă capabilă de a reflecta cu fidelitate trăirea poporului respectiv.

În încheiere, cum era și firesc, lucrarea se ocupă de etnografia poporului nostru.

dr. I. Weinberg

Critică

Biberi, Ion. Tudor Vianu. Buc., Editura pentru literatură, 1966. 271 p. + 11 f. reproduceri.

Cartea lui Ion Biberi, izvorită deopotrivă din admirația pentru Tudor Vianu și din înțelegerea profundă a creației sale, vine să sublinieze, cu mijloace adecvate și la dimensiunile necesare, trăsăturile omului și valoarea operii. Ghid necesar într-o operă pluridirecțională, interesînd, în egală măsură, estetica, filozofia, stilistica și istoria literară, pentru a aminti numai cele mai importante domenii de afirmare a personalității lui Tudor Vianu, monografia nu-și propune o dezbatere definitivă, o analiză critică larg argumentată, ci un contur spiritual în care amănuntul biografic și problematica operii converg spre a defini o personalitate complexă.

Ne apare un Tudor Vianu, personalitate de înaltă cultură, umanist prin vocație, de o mare forță morală, spirit de rigoare față de sine ca și față de alții, realizator al unor lucrări care au marcat momente însemnate în evoluția gândirii estetice din țara noastră.

La oglindirea multilaterală a personalității lui Tudor Vianu contribuie și structura adecvată a monografiei, care reflectă toate direcțiile principale ale activității sale. Remarcăm ca deosebit de realizate prin bogăția datelor, prin elementele biografice inedite și prin marca putere evocatoare a stilului, primele două capitole (*Biografia morală și Portret*).

I. S.

Beletristică

Papadat-Bengescu, Hortensia. *Fecioarele despletite. Concert din muzică de Bach. Drumul ascuns*. Vol. 1 și 2. Buc., Editura pentru literatură, 1966. Vol. 1. 224 p.; Vol. 2. 242 p. (Biblioteca pentru toți, 349 și 350).

Hortensia Papadat-Bengescu, aparținînd, prin trăsăturile esențiale ale operii sale, familiei scriitorilor analiști, a adus o contribuție substanțială la dezvoltarea epicii românești în perioada interbelică. A debutat sub auspiciile *Vieții românești* în 1913, cu schițe impregnate de lirism. Mai tîrziu, datorită îndrumărilor cercului „Sburătorul”, scriitoarea se orientează spre proza de mare amploare. Efluviile sentimentale pălesc pentru a ceda locul observației îndreptate spre exterior, spargerea oglinzii (din finalul unei nuvele ale sale) fiind simbolul artistic al acestei evoluții. Desprinzîndu-se de „romantismul și subiectivismul obișnuit al literaturii feminine”, Hortensia Papadat-Bengescu parcurge etape succesive de cristalizare, înscriind, în activitatea sa, „momente” notabile ca piesa

de teatru *Bătrînul*, schițele din *Balaurul* și romanele din ciclul *Hallipa*, care reprezintă o culme a creației sale.

Fecioarele despletite, *Concert din muzică de Bach* și *Drumul ascuns*, adunate și publicate laolaltă în colecția „Biblioteca pentru toți”, recompun tabloul societății românești la începutul secolului al XX-lea printr-o incizie operată în mediul citadin. Echilibrul și armonia familiei moșierului Hallipa, în cadrul pitorească de la Prundeni, se dovedesc aparente la un studiu mai atent. Lenora, o tinăra și frumoasă văduvă din Mizil, izbutise, cu toată origina sa obscură, să acapareze interesul moșierului Doru Hallipa, devenind soția lui. După un număr apreciabil de ani, „nimfa cea trușă”, „cu figura ei de păpușă rotundă, albă-roză” este victima unei crize psihice puternice, cu consecințe neașteptate. Într-o clipă de uitare, Lenora zămisleşte un copil cu un zidar italian și secretul, tănuit multă vreme după nașterea copilului, minează această căsnicie, care, pînă la urmă, se destramă. „Devenirile” pe linia destinelor individuale au corespondențe în tipologia socială a epocii. Burghezia, care a acaparat pozițiile cheie economice și politice, voia să obțină rolul preponderant în înalta societate. Decăderea, ruinarea moșierului Hallipa, constrins să-și vîndă latifundiile, este compensată de ascensiunea fiicelor lui, Elena și Coca-Aimée. După o logodnă cu prințul Maxențiu, pusă la cale din calcul, Elena se căsătorește cu proaspătul îmbogățit Drăgănescu, negustor și industriaș. Banul îi deschide toate ușile, astfel că aspirația de a fi primită de elita bucureșteană se împlințuiește cu ușurință. Robită în convențiilor, își îndeplinește „datoriile” mondene, organizînd un concert din muzică de Bach. Ada Rezu, burgheză multimilionară, poate să-și cumpere de soț pe ruinatul și tuberculosul prinț Maxențiu. Ea manevrează astfel ca să fie invitată în casa Elenei Drăgănescu, unde celebrul violonist Marcia va da concertul amînit. Aparența pasivă pentru artă întreține în jurul amfitrioanei o lumină falsă, iar asediul Adei Rezu, ne amintește de atîtea croine ale lui Proust, avînd un singur scop în viață, de a fi primite în saloanele Guermantilor. Snobismul este în floare și oamenii, acționînd în virtutea unui protocol osificat, își ascund natura lor adevărată, pînă ce, prin repetiție, sentimentelor li se substituie bunele maniere și obligațiile de circumstanță. *„Arta scriitorului”* — aprecia George Călinescu în *Istoria literaturii române — constă în surprînderea dramelor ascunse sub calmul convențiilor mondene, a murdăriilor lustruite*.

Sora Elenei Drăgănescu, Coca-Aimée, vine să locuiască, după terminarea studiilor la un pension din Austria, în casa mamei sale, acum soția bogatului doctor Walter. Egoistă, superficială, snoabă, ea izbuteste să se introducă în cluburile cele mai „selecte”, în societatea înaltă, deschizînd palatul doctorului Walter unui grup restrîns de personalități din viața politică, științifică și culturală a Bucureștiului. Păpușă frumoasă, dar fără suflet, trezește în tatăl său vitreg emoții pe care acesta nu le mai cunoscuse din adolescență. Boala Lenorei precipită evenimentele și după moartea ei, Coca-Aimée devine soția doctorului.

Walter este victima propriei sale ambiții. În tinerețe, acceptă să se vîndă unei bancherese bogate, pe care o moștenește. Grație ei, ascensiunea lui este asigurată, Walter devenind celebru, atît ca specialist în boli de inimă, cît și în calitate de colecționar. *„Toți acești eroi — scrie Eugenia Tudor în prefața ediției recent apărute — își poartă ghemul ambițiilor sau trenu snobismului cu suficiență, cu grație, cu vulgaritate, ori cu agresivitate, consumîndu-și energia, forța, talentul, șiretlenia sau ipocrizia într-o torturantă și istovitoare viață dublă*”.

Lăsînd personajele să se miste singure, Hortensia Papadat-Bengescu le observă și le analizează în dialectica acțiunilor și a reflexului lor pe plan psihic. Ciclul *Hallipa* este o suită de romane de factură „obiectivă”, scriitoarea așorînd acea independență, acea impasibilitate caracteristice prozei balzacienne. Romanele Hortensiei Papadat-Bengescu nu se pot încadra însă acestei formule, pentru că oamenii sînt urmăriți în descrierea lor. Ei au dimensiunile vieții, fiind luminați încetul cu încetul, dezvăluindu-se treptat. Tendința de „istovire a amănuntului psihologic, prin bogate asociații în jurul unui punct infinitesimal, care multiplică senzația prin reflecție” (Tudor Vianu) aruncă punți de legătură cu opera proustiană. Specifică artei bengesciene este aplicarea observației asupra oamenilor în unitatea lor psiho-fiziologică. Tuberculoza prințului Maxențiu, cancerul Lenorei, miocardita lui Drăgănescu sînt suferințe ale trupului descrise cu pasiune de naturalist, cercetate îndeosebi însă ca boli ale sufletului, ca factori principali ai „disoluțiilor morale”. *„Nu e vorba numai decît de transcrierea exactă, clinic vorbind, a maladiilor și*

fazelor lor — preciza Perpessicius — *cît mai cu seamă de procesele psihologice de care sînt însoțite*”.

În prefața care însoțește ediția, Eugenia Tudor relevă acordurile fundamentale ale creației bengesciene, cu specială privire asupra suitei de romane *Hallipa*, oferind cititorilor un îndreptar prețios, în care contribuțiile anterioare ale criticii literare sînt continuate și îmbogățite într-o sinteză de înalt nivel.

Elena Savu

Belciu, Maia. **Blana de focă**. Buc., Editura pentru literatură, 1966. 148 p.

A rezuma romanul Maiei Belciu înseamnă a evoca visul Sidei, dintr-o noapte de Sinandrei, cînd femeia ducea merinde cu căruța Irinei, sora mai mică, măritată în satul vecin. Sida e o bănățeancă zdravănă, ținînd bîrt cu bărbatu-său, Blagoie, pe care l-a luat pentru avere, cu gîndul să se căpătuiască pe ea și pe ai săi. Oameni, obiceiuri, natură au găsit în Maia Belciu un observator precis, înzestrat cu talent portretistic și descriptiv.

Peste imaginea satului bănățean, autoarea suprapune cîteva scene desfășurate rapid, adevărate instantanee cinematografice, surprinzînd prin plastica dramatică. Ele descriu viața Sidei în sat, dar și călătoria ei, îndată după nuntă, într-o localitate din fiordurile Norvegiei; dragostea femeii foarte tinere, măritată cu un bătrîn, pentru marinarul misterios și casnică ei mulțumire lîngă teigheaua birtului lui Blagoie; duioșia ei despotică față de Irina; rătăcirea halucinantă a celor două surori prin labirintul muntelui de marmoră de la Rușchița. Împletind aceste scene, apropiindu-le și depărtîndu-le, schimbind mereu ordinea cronologică firească și locurile unde se petrece acțiunea, autoarea realizează părțile esențiale ale visului Sidei. Visul ei este un simbol. Simbolul dragostei înșelate, pervertite pentru avere, simbolul nevoii de puritate, de absolutul sublim al sentimentelor, pe care nu-l pot transforma în realitate nici voluntara Sida, nici visătoarea Irina. Sînt strivite amîndouă de tiparul îngust al propriei lor existențe, de care nu sînt în stare, dar nici nu au conștiința lîmpede că se pot elibera.

Loviturile de bici care cad, la sfîrșitul cărții, asupra cailor, încremeniți pe toată durata visului, semnifică întoarcerea la realitate, destrămarea acestuia o dată cu punerea în mișcare a căruței în care Sida stă mărețată și trufașă, înfășurată în blana de focă, darul marinărului din fiorduri. Legată de prejudecăți și interese, ea lovește, răzbuindu-și anii înșelați și pierduți, dar nu-și părăsește totuși bărbatul pe care-l disprețuiește. Rămîne să moară lîngă el, paralizată, apărîndu-i din ce în ce mai confuz, în mințea bolnavă, povestea blăunii de focă de la Narvik, singura realitate palpabilă a unicului ei vis de dragoste.

Cornelia Ștefănescu

Cópic, Branko. **A opta ofensivă**. Buc., Editura pentru literatură universală, 1966. 272 p.

Branko Cópíc (n. 1915), unul dintre cei mai talentați și mai apreciați scriitori ai literaturii iugoslave contemporane, este autorul mai multor culegeri de versuri (*Nașterea înflăcărată a Patriei, Primăvara luptătorului*), de nuvele (*Roadă pe baionetă, Școala aspră, Povestiri despre partizani*) și al romanelor, *Peripețiile lui Nikolettina Bursac* (apărut nu demult în limba română), *Dezlănțuirea, Exploziivul secret* și *A opta ofensivă*.

Ultimul său roman, în pofida titlului, este inspirat de împrejurări din timp de pace, în perioada care a urmat imediat după eliberarea Belgradului și instaurarea puterii populare în Iugoslavia.

După ce, în anii războiului, au ținut piept celor șapte ofensive, declanșate succesiv între anii 1942 și 1944 de cotropitorii fasciști, luptătorii demobilizați din Armata Populară de Eliberare înfruntă, la nolle lor posturi de muncă, cea de-a opta ofensivă, ofensiva vechii mentalități și a influenței mic-burheze.

Fedru. **Fabule**. Buc., Editura pentru literatură universală, 1966. 304 p.

Fabulist reprezentativ pentru evoluția genului, Fedru a fost unul dintre puținii poeți latini care au scris de pe pozițiile clasei sclavilor. Scrierile sale, strînse în cinci cărți, unele originale, altele cu subiecte preluate din Esop, dar toate ținînd, cu o vădită notă satirică, realitățile din Imperiul roman, au contribuit la dezvoltarea fabulei, specie profund populară, foarte apreciată în antichitate. Aluziile acide la adresa libertilor îmbogățiți, a aristocrației senatoriale, în general vizînd clasa dominantă a societății sclavagiste romane din primele decenii ale erei noastre, au dat fabulelor un conținut mai direct, mai eficace.

Epopeea lui Ghilgameș. Buc., Editura pentru literatură universală, 1966. 168 p.

Ghilgameș, legendarul rege al Urukului, este, prin excelență, eroul ideal al eposului tuturor timpurilor: setos de faimă, curajos ca nimeni altul, pornit să înfăptuiască isprăvi glorioase și, mai cu seamă — un

aspect care-i conferă dimensiuni faustiene de un tragicism modern — dornic să dobândească nemurirea.

Kazakov, Iuri. Adam și Eva. Buc., Editura pentru literatură universală, 1966. 288 p.

Iuri Kazakov face parte din pleiada scriitorilor sovietici care s-au impus opiniei publice după cel de-al doilea război mondial.

S-a născut la Moscova, în 1927, a urmat cursurile școlii de muzică. În 1958 a absolvit Institutul de literatură. Primul său volum de proză, intitulat *În haltă*, după nuvela cu același nume, apare în 1959, în Editura „Sovetski pisateli”. urmat de volumele *Pe drum* (1961), *Albastru și verde* (1963), în aceeași editură, și *Viață ușoară* (1963), în cadrul colecției Biblioteca „Ogionok”; volumul *În dot într-o zi de decembrie* este în curs de pregătire.

Adevărat maestru al genului scurt, Kazakov apare, în povestirile sale, ca un scriitor preocupat de probleme privind sensul vieții, fericirea, eroismul cotidian și, totodată, ca un inspirat cîntăreț al naturii.

Observator subtil al amănuntului semnificativ, fără a se pierde în detalii lipsite de importanță, scriitorul reușește, din câteva trăsături, să creioneze contururi nete, caractere complexe, personaje care, indiferent de sentimentele pe care și le trezesc, sînt deopotrivă de interesante și profund veridice.

Mann, Thomas. Doctor Faustus. Buc., Editura pentru literatură universală, 1966. 736 p.

Doctor Faustus sintetizează meditațiile sociale, filozofice, etice și estetice ale lui Thomas Mann din anii celui de-al doilea război mondial. Această ultimă carte reface universul specific „german” din primul său roman, *Casa Buddenbrook*, prin prisma viziunii „europene” și „general-umane” din romanele ulterioare, ca *Muntele vrăjit*, *Iosif și frații săi* sau *Lotte la Weimar*.

Muzică

Bratin, Jack. *Calendarul muzicii universale*. Buc., Editura muzicală, 1966, 370 p.

Volumul reprezintă un instrument prețios de lucru pentru muzicologi ca și pentru publicul larg. Sub forma prezentării calendaristice, autorul enumeră cele mai importante date din istoria muzicii universale legate de biografia, opera și interpretarea operei celor mai mari creatori din acest domeniu. Folosirea calendarului este mult ușurată prin indicele de nume; prezentarea bibliografică din interiorul fiecărei date calendaristice este echivalentă cu un paragraf de mic lexicon sau de enciclopedie.

Autorul, cunoscut prin emisiunile radiofonice, nu se rezumă la obișnuitele date de calendar, ci tratează, pe scurt, creația, limbajul, tehnica compozițională și stilul unui compozitor. În cazul interpreților, găsim ample referiri la repertoriul lor. Ceea ce este deosebit de valoros în această lucrare de referință este legătura dintre viața compozitorului și, respectiv, a interpretului și epoca în care a trăit și a activat.

Un merit al lucrării este și faptul că sînt prezentate, alături de marile figuri de muzicieni și interpreți din lumea întreagă, și personalitățile cele mai reprezentative ale culturii muzicale românești.

Evenimentele deosebite din istoria muzicii românești, consemnate în carte (înfiițări, de teatre de operă, orchestre simfonice, conservatoare, ansambluri corale etc.), încep cu crearea *Societății muzicale* din Cluj (11 iunie 1819) și înființarea Conservatorului din Iași (15 februarie 1836), cu primul concert dat de Liszt la București (9/22 decembrie 1846) și se încheie cu festivalurile și concursurile internaționale „George Enescu” din anii noștri.

O sumară statistică asupra lucrării ne arată că sînt prezentați peste 800 de muzicieni (compozitori, muzicologi, interpreți), peste 200 de prime audiții și alte evenimente din lumea muzicii.

Pentru munca bibliotecarului, mai ales la bibliotecile cu secție muzicală, *Calendarul muzicii universale* este un util instrument de lucru. Toate manifestările de popularizare a cărții muzicale pot fi planificate cu ajutorul acestui ghid. Pentru prezentări, *Calendarul muzicii universale* constituie o sursă bibliografică ușor accesibilă.

Multitudinea datelor, referințele, caracterizările și sintezele înscrise în paginile acestui calendar constituie un aport deosebit la creșterea culturii muzicale a maselor.

Emil Manu

POȘTA REDACȚIEI

BIBLIOTECA RAIONALĂ CORABIA: „Să ni se precizeze care sînt manifestările de masă ce vor trebui organizate, pe categorii de bibliotecă”.

A pune astfel problema, înseamnă să privi lucrurile mult prea simplist. Chiar dacă ar exista „modele” de manifestări adecvate unora sau altora din categoriile de bibliotecă și tot nu ar putea fi recomandate ca general-valabile oricum și oriunde. Rețetele nu pot și nu trebuie să înlocuiască analiza concretă a condițiilor și necesităților locale a cercului de cititori cărora li se adresează biblioteca. Ne-am pronunțat și ne pronunțăm împotriva tendinței de a organiza manifestări de masă ca un scop în sine. Orice acțiune de propagandă a cărții trebuie să urmărească informarea cititorilor despre literatura existentă în bibliotecă și să ajute la adăncirea de către aceștia a conținutului lucrărilor citite. Puteți studia, pe această temă, o seamă de materiale publicate în revista noastră. O listă a lor găsiți în rubrica Poșta redacției din nr. 11, 1966, p. 687.

MATILDA PAUL (Hărman). Metoda cea mai eficientă pentru urmărirea rapidă a cititorilor restanțieri o constituie ținerrea fișelor de cititori sau a picurilor cu fișele de carte pe termene. Am descris această metodă în articolul *Recuperarea cărților împrumutate. Aplicația H.C.M. nr. 583 din 1960.* (Călușu bibliotecarului, 18, nr. 12, dec 1965, p. 747). Procedul asigură operativitate în urmărirea restanțierilor și, dacă bibliotecarul va respecta întocmai instrucțiunile privind recuperarea cărților împrumutate, nu numai că va aduce, mai repede, cartea în circulație, ci va fi scutit el însuși de eventualele neplăceri pecuniare ca urmare a verificărilor gestionare efectuate de către organele financiare. Condiția esențială o constituie, însă, nu alegerea metodei de urmărire a cititorilor restanțieri, ci întocmirea formalităților (avizărilor și, dacă e cazul, a procesului-verbal de contravenție) în termenul prescris de H.C.M. nr. 583 din 1960.

VASILE POGHIRC (Ciceu-Giurgești). Dv. sugerați editurilor să rezerve un spațiu alb, în colțul din dreapta sus, al tuturor copertilor, unde bibliotecarul să înscrie numărul de inventar, sub motiv că pe hîrtia lucioasă și de culoare închisă nu se imprimă cerneala și nici nu pot fi aplicate etichete. Pe lângă faptul că un astfel de spațiu „cerc pătrat sau triunghi”, preconizat de dv. ar dauna esteticii copertilor, pe care editorii se străduiesc să le realizeze în forme grafice cît mai expresive, trebuie să avem în vedere și faptul că numai o parte din tiraj intră în bibliotecă. Numărul de inventar ca și ștampila bibliotecii se aplică de foaja de titlu în stînga jos și în interiorul volumului, la pagina aleasă de bibliotecar lângă cotor.

Propuneti, de asemenea, ca în cazul unei lucrări în mai multe volume apărute simultan și puse în vinzare împreună cu un preț global, editurile să înscrie prețul defalcat al fiecărui volum în parte, pentru a se putea completa corect registrul-inventar al bibliotecii. Potrivit normelor de evidență bibliotecară, acest gen de lucrări se trec în registrul inventar astfel: fiecare volum va primi un număr de inventar și va ocupa un rînd în registrul-inventar, iar la rubrica „Prețul cărții” se va face o acoladă cuprinzînd rîndurile în care sînt înscrise toate volumele incluse în prețul global. În cazul pierderii unuia dintre volume, biblioteca va calcula valoarea prejudiciului cauzat împărțind prețul global la numărul volumelor.

ELENA PRICOP (Lehancea). Intenția dv. de a deveni colaboratoare a revistei noastre este, desigur, lăudabilă. Materialul pe care ni-l trimiteți (*Propaganda literaturii social-politice în satul Lehancea*) este, însă, în cea mai mare parte, o transcriere localizată a articolului: *Propaganda literaturii social-politice în raionul Lugoj, de Aristel Pleniceanu*, publicat în nr. 5 din 1966 (p. 300-301) al revistei noastre. Nu vedem cu ce scop ați făcut-o. Presupunem că ați vrut să puneți la încercare... memoria redactorilor! Așteptăm de la dv. note, știri articole care să transmită bibliotecarilor experiența dobîndită în activitatea dv. ca bibliotecară în comuna Lehancea și le vom publica cu plăcere.

★

Redacția noastră a luat o seamă de măsuri pentru îmbunătățirea tematicii revistei și, în acest scop, a apelat la sugestiile a numeroși bibliotecari. Pe lângă consfătuirile cu cititorii, redacția a lansat și a difuzat un chestionar în mai multe regiuni. Pînă în prezent, ne-au sosit răspunsuri de la următorii bibliotecari: Elena Băcilă (Valea Viilor), M. Băcilă (Vințul de Jos), Irina Bende (Tămășliu), Bokor Katalia (Sovata), Boloni Judit (Iliești), Csaba Ambrus (Gheorghieni), H. Gutman (Urziceni), Gyerko Elena (Răcașul de Jos), Atena Hoandră (Avrig), Gafina Hrișca (Dextrad), Kiss Lazăr (I. G. Secuiesc), Kormey Margit (Covasna), Maria Obreja (Tulghes), Matilda Paul (Hărman), Marian Pirnea (Băilești), Nicolae Popa (Craiova), Elena Poplcean (Orlat), Virginia Țiței (Mărcuș) M. Turbaran (Filiși), Ecaterina Zink (Jerbet). Ne-au răspuns și bibliotecari de la: bibliotecile raionale Caracal și Corabia, bibliotecile comunale Aluniș, Arpașul de Jos, Ațel, Biertan, Măieciul de Jos, Streza-Ciștișoara și Turnu Roșu. Semnăturile lor sînt, însă, indescifrabile.

Tutorul acestora le mulțumim și îi asigurăm că observațiile și propunerile lor s-au în centrul atenției noastre. Cîteva dintre propunerile conținute în respectivele ☉ corespondențe vor forma obiectul unor articole, iar altele vor primi răspuns la Poșta redacției. Așteptăm noi sugestii din partea a cît mai mulți bibliotecari.

Raft pentru expunerea revistelor

În conceperea mobilierului de bibliotecă, se tinde astăzi la modernizări care să ușureze folosirea lui potrivit cerințelor organizării și dezvoltării colecțiilor, ale servirii prompte a publicului. Rafturile pentru expunerea revistelor trebuie să îndeplinească, la rândul lor, o seamă de condiții care să le facă, prin excelență, practice: să fie ușor accesibile cititorului, să permită o privire cuprinzătoare asupra

materialelor expuse și, în același timp, alegerea operativă a acestora, să fie solide și stabile, spre a putea suporta greutatea publicațiilor, iar prin dimensiunile lor să nu împietze asupra așezării și combinării logice a întregului mobilier de bibliotecă.

Înălțimea tipului de raft pe care îl prezentăm este de 2000 mm, iar înălțimea utilă de 1800 mm, corespunzător nevoilor cititorilor adulți. Pentru copii, înălțimea raftului se micșorează proporțional.

S-a dovedit că expunerea periodicelor în poziție verticală înlesnește găsirea și consultarea lor operativă. Titlurile pot fi citite ușor, iar așezarea în raft nu prezintă dificultăți.

În ajutorul bibliotecarilor, prezentăm soluții economice pentru executarea, din resurse locale, a rafturilor pentru ex-

SECȚIA A-A Fig. 1



SECȚIA B-B
Fig. 2

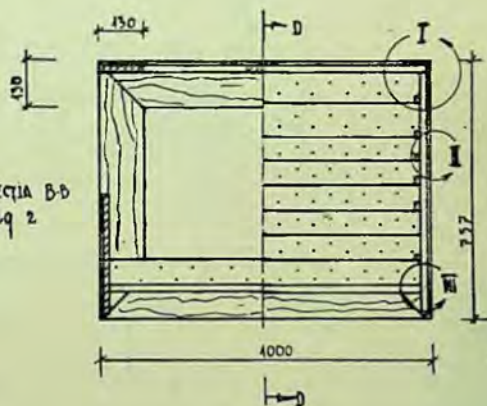

Sectia D-D

Fig.3

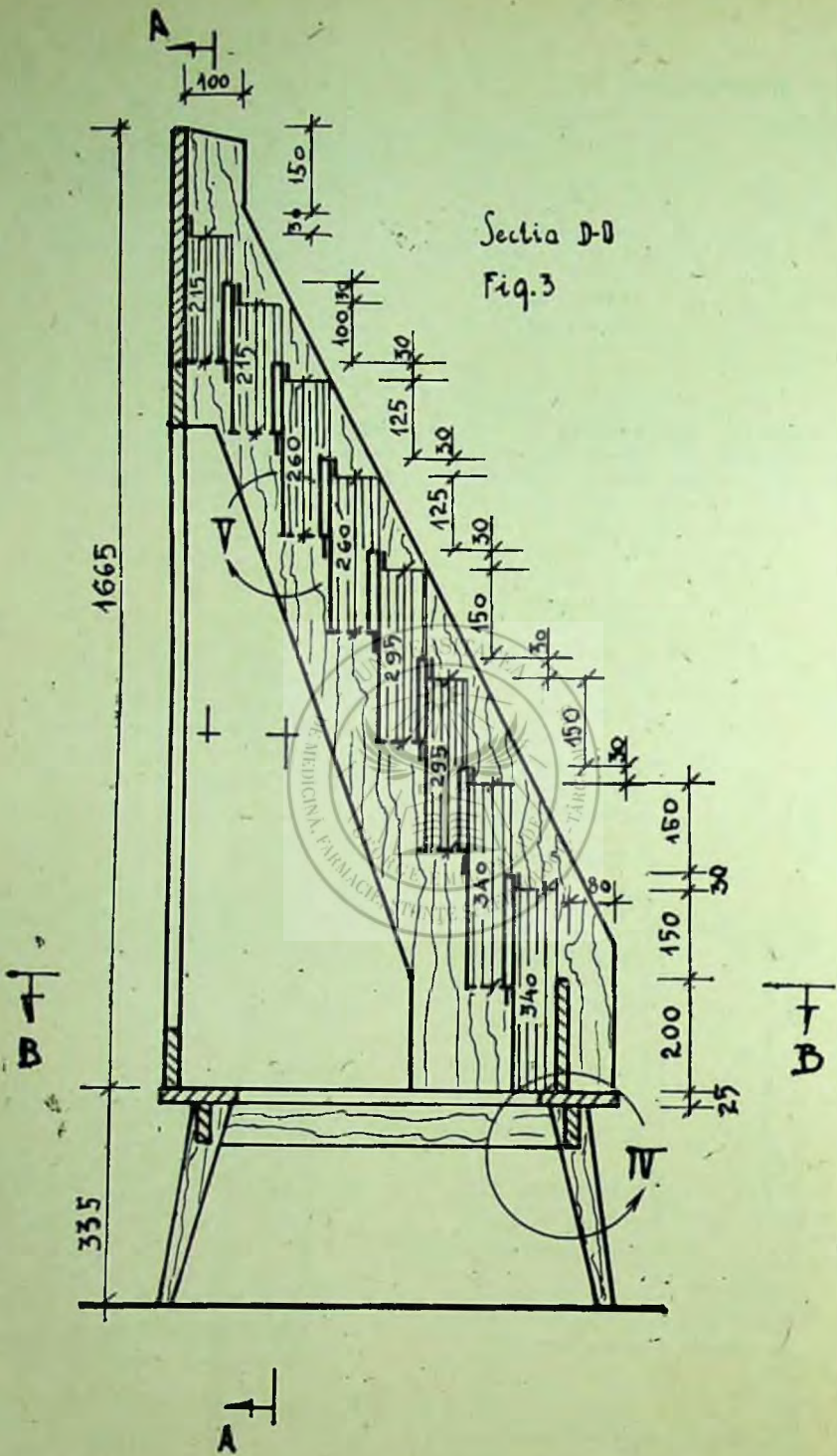

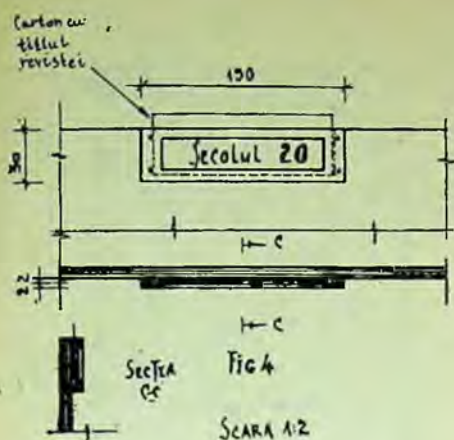

punerea revistelor în condițiile accesului liber, rafturi care să aibă un aspect plăcut și să se încadreze armonios în mobilierul existent. În figurile 1, 2, 3, se indică dimensiunile principale ale unui raft construit dintr-o ramă de bază de 1000×757 mm. Cei doi pereți laterali cuprind casețele propriu-zise, etajate, în care se așază revistele. Adâncimea casetelor este diferită. Cele de jos sînt destinate revistelor de format mare, iar cele de sus revistelor de format mic. Adâncimea casetelor a fost stabilită corespunzător formatelor limitate ale buletinelor și revistelor prevăzute în STAS 885—65. În acest standard, au fost menționate zece formate pentru publicații. Bineînțeles, în cazul raftului pe care îl prezentăm, nu a putut fi prevăzută cite o casetă pentru fiecare format de revistă.

La stabilirea adâncimilor casetelor, am ales patru dimensiuni de reviste și anume:

Lățime Înălțime

145	\times	215	mm
205	\times	260	mm
210	\times	295	mm
243	\times	340	mm

Pentru fiecare din dimensiunile de mai sus, vor fi executate cite două casete. Etajarea acestora lasă liberă aproape jumătate din copertă. Datorită faptului că titlurile revistelor nu sînt întotdeauna tipărite pe partea superioară a copertei, a fost prevăzută, pentru fiecare revistă expusă, o etichetă destinată indicării titlului. Dacă publicația este înlocuită cu o alta, se va schimba, firește, și eticheta.

Lățimea utilă a primelor două casete, din partea superioară, este de 80 mm. Aici vor fi expuse revistele de 205 sau 215 mm înălțime (de exemplu, *Secolul 20*) sau altele de același format, care au și grosime mai mare. Toate celelalte casete au 70 mm lățime utilă (vezi detaliul V). În următoarele două casete, vor sta revistele de 240 și 260 mm înălțime (de exemplu, revista *Indrumătorul cultural*). În alte două casete, se așază revistele de formatul A4 (în majoritate reviste tehnice), iar ultimele două casete, de jos, sînt rezervate revistelor de format mare (340 mm), ca, de pildă, *Lumea* și altele similare. În total, în raft pot fi prezentate 32 de reviste.

În proiectul alăturat, a fost prevăzut materialul prim de execuție — panel de 20 mm grosime, conform STAS 1565—60, și furnir. Se poate recurge și la plăci fibrolemnoase (PFL), folosindu-se detaliile de asamblare corespunzătoare. În cazul în care există alte materiale de diferite tipuri, multistratificate, de exemplu fag de 20 mm grosime, dure sau melaminate, pot fi de asemenea utilizate. Bineînțeles, metoda de asamblare va fi aleasă potrivit materialului folosit. Se va avea, însă, în vedere că fața exterioară a panoului sau a plăcilor fibrolemnoase să fie furniruită cu fag sau stejar, spre a putea fi aplicat finisajul dorit — ceruirea sau lacul în color.

Picioarele raftului se execută din material plin și se fixează la rama de asamblare. Modul de îmbinare se arată în detaliu IV. Rama de bază de 1000×757 mm și rama de asamblare se prind cu ajutorul șuruburilor pentru lemn.

Părțile laterale se fixează cu dibluri. În partea din spate a raftului, se află un panel și o ramă care asigură stabilitatea necesară.

Pereții despărțitori ai casetelor propriu-zise se execută din furnir de 6 mm grosime și se fixează de pereții laterali conform detaliilor I, II și III. Fundul casetelor se execută din PFL perforate, spre a se putea asigura buna acrisire a publicațiilor. În lipsa acestui material, acrisirea se va realiza cu ajutorul găurilor, șlițurilor etc.

Buzunărașele pentru etichete se execută în mod avantajos din plăci PVC colorate.

ing. V. BARBU

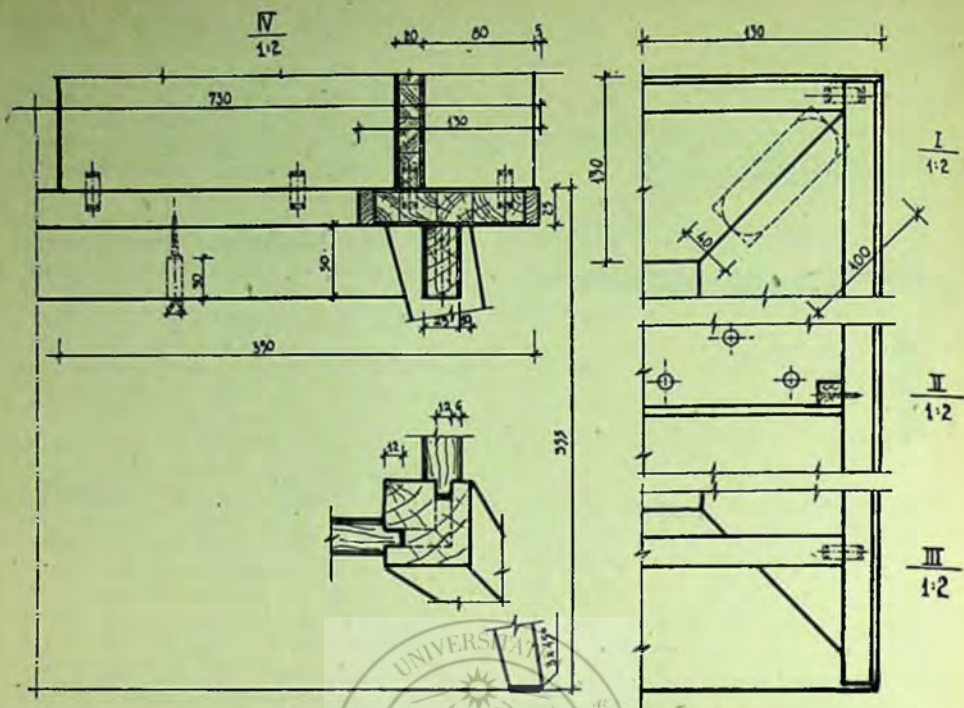

a=80 la cele două cutii superioare
 a=70 la celelalte cutii

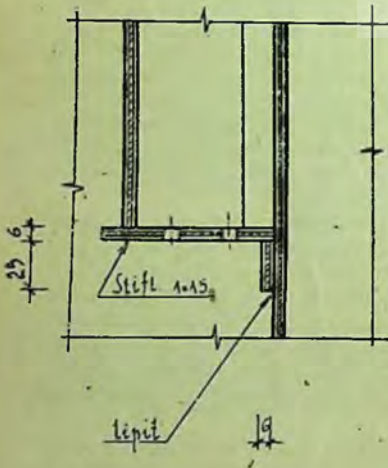
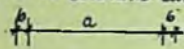

V
 1:2



Atanase LUPU: <i>Методическая деятельность областных и районных библиотек.</i> (Кое-что о тематике, организации и формах методической работы)	1	Илипа БАНЧИЛЭ: <i>Методы составления библиографии</i> (Применение метода исследования для составления библиографии)	27
A. ГРЮНБЕРГ: <i>Методология изучения интересов читателей в сельских библиотеках.</i> (Схемы для изучения читательских карточек и интереса в различных видах чтения)	9	Dan SIMONEȘCU: <i>Периодическая печать на территории нашей страны до 1829 г.</i> (Первоначальные формы, на которых впоследствии развились настоящие периодические издания в Румынии)	39
Beatrice ARION: <i>Профиль детских библиотек.</i> (Организация детского чтения в публичных библиотеках; ограничение функций этих библиотек от школьных библиотек)	15	Gavrilă SARAFOLEAN: <i>Вопросы культуры в отражении газеты „România muncitoare“.</i> К 65-летию со дня выхода этой газеты. (Органа Социалистического кружка „Трудящаяся Румыния“)	42
Antoaneta TOFAN и Maria SENCUC: <i>Состояние каталогов в областных библиотеках.</i> (Очерк о системе каталогов, о способе отражения каталогами книжных коллекций, об организации работы по каталогизации)	22	Al. DUTU: <i>190-летие со дня рождения Димитру Голеску</i> (7 февраля 1777—5 октября 1830) (выдающийся деятель румынской культуры XIX столетия)	44

EXTRAIT DU SOMMAIRE

SUMMARY

Atanase LUPU: <i>L'activité méthodologique des bibliothèques régionales et rurales.</i> (Considérations sur la thématique, l'organisation et les formes de l'activité méthodologique)	1	Atanase LUPU: <i>The methodological activity of regional and district libraries.</i> (Notes on the scope, the organization and the forms of methodological activity)	1
A. GRÜNBERG: <i>La méthodologie de l'étude des intérêts de lecture dans les bibliothèques communales.</i> (Schémas pour l'étude des fiches des lecteurs et de leurs intérêts de lecture)	9	A. GRÜNBERG: <i>Methods of studying the readers' choices in village libraries.</i> (Schemes for examining the readers' cards and their reading choice)	9
Béatrice ARION: <i>Le profil des bibliothèques pour enfants.</i> (L'organisation de la lecture des enfants dans les bibliothèques publiques; délimitation de leurs fonctions en rapport avec les bibliothèques scolaires)	15	Beatrice ARION: <i>The profile of children libraries.</i> (The setting up of children's reading in public libraries; the delineation of their functions taking into account the school libraries)	15
Antoaneta TOFAN et Maria SENCUC: <i>L'état des catalogues des bibliothèques régionales.</i> (Une étude sur le système de catalogues, la mise en valeur des collections et l'organisation du travail de catalogage)	22	Antoaneta TOFAN and MARIA SENCUC: <i>Catalogues in regional libraries.</i> (An analysis of the cataloguing system, of the way of presenting book collections as well as of the organization of the cataloguing activity)	22
Ileana BÂNCILĂ: <i>Les méthodes de la rédaction des bibliographies.</i> (L'application de la méthode de l'investigation dans l'élaboration des bibliographies)	27	Ileana BÂNCILĂ: <i>Methods of elaborating bibliographies.</i> (The use of the inquiry method applied to the drawing up of bibliographies)	27
Dan SIMONEȘCU: <i>Les périodiques parus sur le territoire de notre patrie avant 1829.</i> (Les formes primaires dont sont issus les périodiques proprement-dits en Roumanie)	30	Dan SIMONEȘCU: <i>The periodicals in our country before 1829.</i> (The first stages of Romanian periodicals)	30
Gavrilă SARAFOLEAN: <i>Préoccupations culturelles dans le journal „România muncitoare“</i> (La Roumanie ouvrière, organe du Cercle socialiste „România muncitoare“). A l'occasion de son 65-ème anniversaire	42	Gavrilă SARAFOLEAN: <i>Cultural problems reflected in the newspaper „România muncitoare“</i> (Working Romania). First published 65 years ago. (Organ of the socialist circle „Working Romania“)	42
Al. DUTU: <i>190 années depuis la naissance de Dimitrie Goleșcu</i> (7 février 1777—5 octobre 1830). Figure préminente de la culture roumaine du XIX-ème siècle)	44	Al. DUTU: <i>190 years since Dimitrie Goleșcu's birth.</i> (February 7, 1777—October 5, 1830. Outstanding personality of Romanian culture in the XIXth century)	44

COLEGIUL DE REDACȚIE: BAICULESCU George, GRUIA Ștefan (redactor șef), GRÜNBERG Aron, IOVANOV Eugen, LUPU Atanase, MIRONESCU Nicolae, POPESCU-BRĂDICENI Angela, RAUȘ Nicolae (redactor șef-adjunct), TOMESCU Mircea

IN NUMĂRUL URMĂTOR

Colaborarea dintre câmpiul cultural și biblioteca comună.

Raționalizarea sistemului de completare a fondurilor bibliotecilor.

Așezarea publicațiilor la raftul liber în bibliotecile mici.

Starea cataloagelor din bibliotecile regionale (II).

Metodele de întocmire a bibliografiilor.

Educația sanitară și unele dintre obiectivele sale actuale.

Un cititor al revistelor românești pentru copii; C. G. Costa-Foru.

Bibliotecile din Republica Socialistă România (Consultații).

41 000